



# MANUALE DI INSTALLAZIONE

## ATTUATORE IRREVESIBILE PER CANCELLI E PORTE AD ANTE BATTENTI

**SV-MBT Corsa 300 Kit SV KBT**

**SV-MQB Corsa 400 Kit SV KQB**

**SV-MCB Corsa 500 Kit SV KCB**



Rev. 5 = 160919

# SV-ECB



**ATTENZIONE!!** Prima di effettuare l'installazione, leggere attentamente questo manuale che è parte integrante di questo acquisto.

I nostri prodotti se installati da personale specializzato idoneo alla valutazione dei rischi, rispondono alle normative UNI EN 12453-EN 12445



Il marchio CE è conforme alla direttiva europea  
CEE 89/336 + 92/31 + 93/68 D.L. 04/12/1992 N. 476.

# INDICE

	Pag.
Imballo Variabile: relativo ai componenti realmente ACQUISTATI.....	2
Prospetto generale .....	3
Dati tecnici .....	3
Dimensioni .....	4
Collegamento tipo e sezione cavi .....	4
Considerazione per l'installazione .....	5
Modalità' di installazione .....	5-6
Inconvenienti: cause e soluzioni.....	10
Suggerimenti e Avvertenza per la sicurezza .....	14

ATTENZIONE: IL PRESENTE MANUALE SI RILASCIAMO ANCHE PER L'ACQUISTO DI UNA QUALSIASI PARTE DI RICAMBIO

## COMPONENTI DEL SINGOLO MOTORE

1 Staffe di fissaggio Anteriore Posteriore ambidestre

1 Copri staffa murale in plastica nera

1 kit snodo orizzontale posteriore 7 pezzi

1 chiave di sblocco in Plastica nera



**ATTENZIONE!!** Prima di effettuare l'installazione, leggere attentamente questo manuale. La Securvera declina ogni responsabilità in caso di non osservanza delle normative vigenti. **È di fondamentale importanza che il cancello abbia le battute di fine corsa, sia in apertura, che in chiusura; senza battute in chiusura ed in apertura, il movimento del cancello può causare dei seri danni irreversibili a persone e cose.**

**ATTENTION!!** Avant d'effectuer l'installation, lire attentivement le présent manuel qui fait partie intégrante de cet emballage. La société Securvera décline toute responsabilité en cas de non respect des normes en vigueur.

**ATENÇÃO!!** Antes de instalar, leia este manual. Securvera isenta de qualquer responsabilidade pelo não cumprimento com os regulamentos

## AUTOMAZIONE TIPO E NOMENCLATURA COMPONENTI

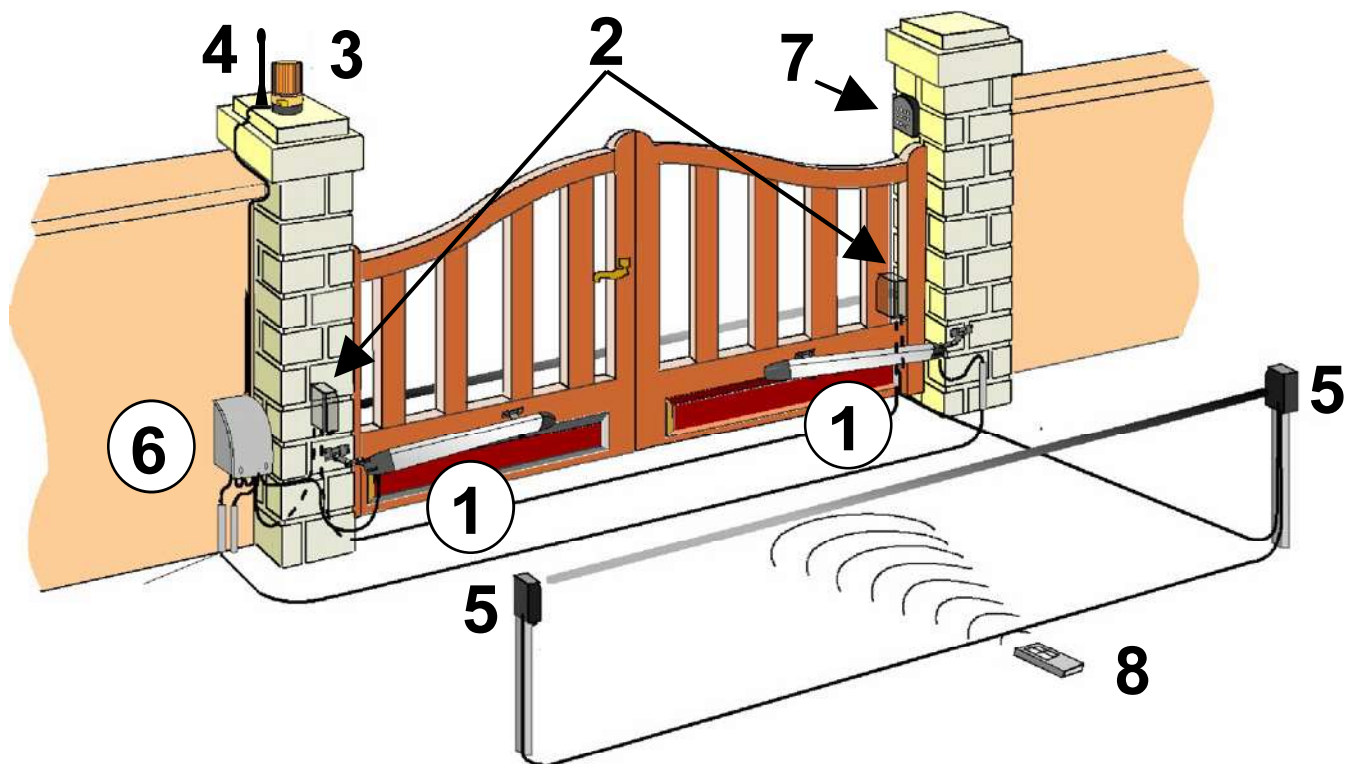

**Esempio di installazione, di un automatismo battente nessun riferimento all'acquisto**

- |   |                               |
|---|-------------------------------|
| 1- Attuatori Autobloccanti elettromeccanici | 5- Coppia Fotocellula interna |
| 2- Coppia Fotocellula esterna               | 6- Quadro di comando SV-CEB   |
| 3- Faro Lampada 24 V 5 W                    | 7- Selettore con 2 chiavi     |
| 4- Antenna Cavo Schermato (optional)        | 8- Radiocomando/i             |

### DATI TECNICI

<b>Peso Max anta</b>	<b>200 Kg</b>		
<b>Lunghezza Max antada</b>	<b>da 1,5 a 2; da 2 a 2,5 da 2,5 a 3 metri</b>		
<b>Corsa stelo</b>	<b>300</b>	<b>400</b>	<b>500 mm</b>
<b>Potenza motore</b>	<b>50 W</b>		
<b>Giri motore</b>	<b>1500</b>		
<b>Sblocco meccanico per manovra di emergenza</b>	<b>Con chiave</b>		
<b>Temperatura di funzionamento</b>	<b>-20° C / +55° C</b>		
<b>Peso</b>	<b>8 Kg</b>		
<b>Grado di protezione</b>	<b>IP 55</b>		
<b>Tempo di apertura 90°</b>	<b>15 sec</b>		
<b>Alimentazione motore/i</b>	<b>24 Vdc 3 A</b>		
<b>Forza di spinta</b>	<b>1500 N</b>		
<b>Assorbimento medio motore</b>	<b>1,5 A</b>	<b>Motore Bloccato 6,5 A</b>	

## DIMENSIONI

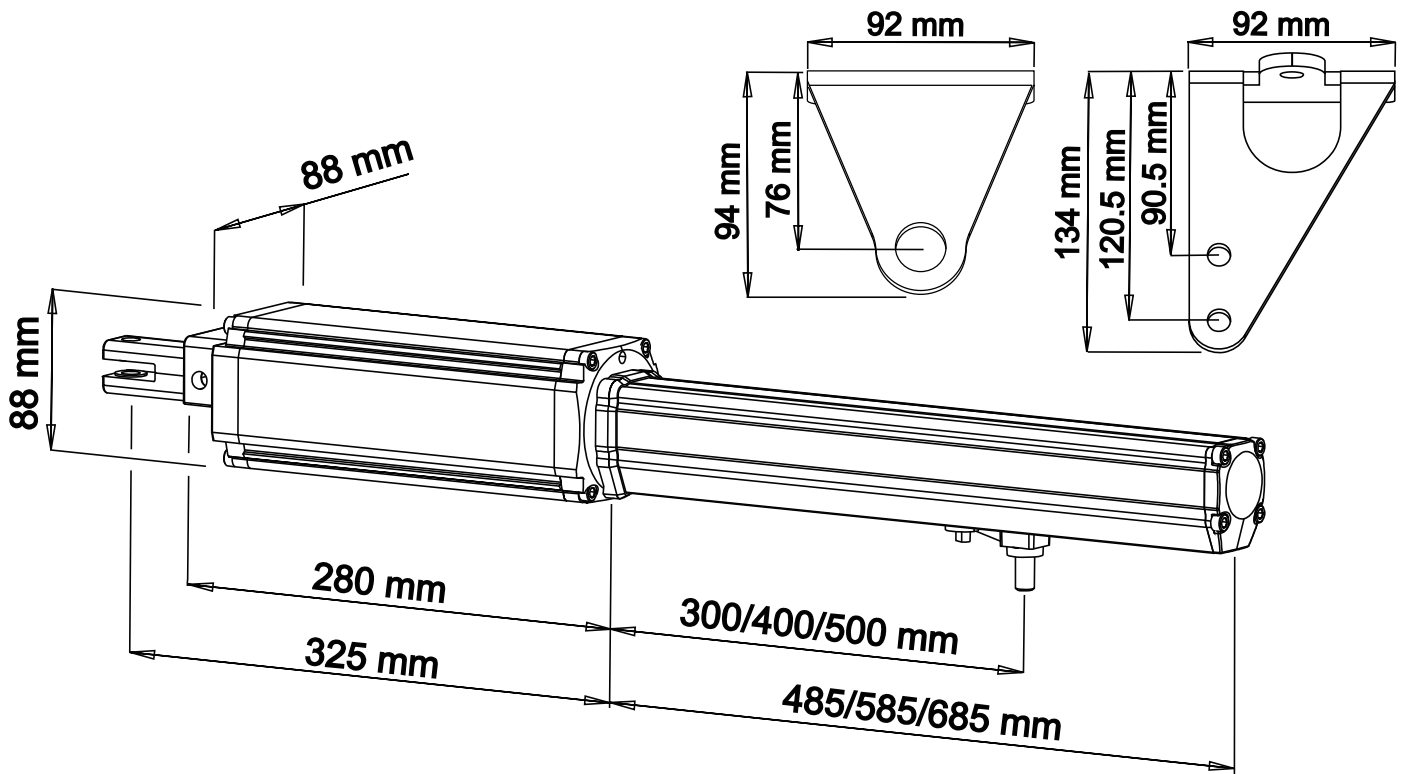

## COLLEGAMENTO TIPO E SEZIONE CAVI

ACQUISTA 2 SCATOLE DI DERIVAZIONE **STAGNE** CON ADEGUATI MORSETTI SERRAFILO. ACQUISTA MAMMUT CON **PORTAFUSIBILE** A 2 VIE FUSIBILE 8 A

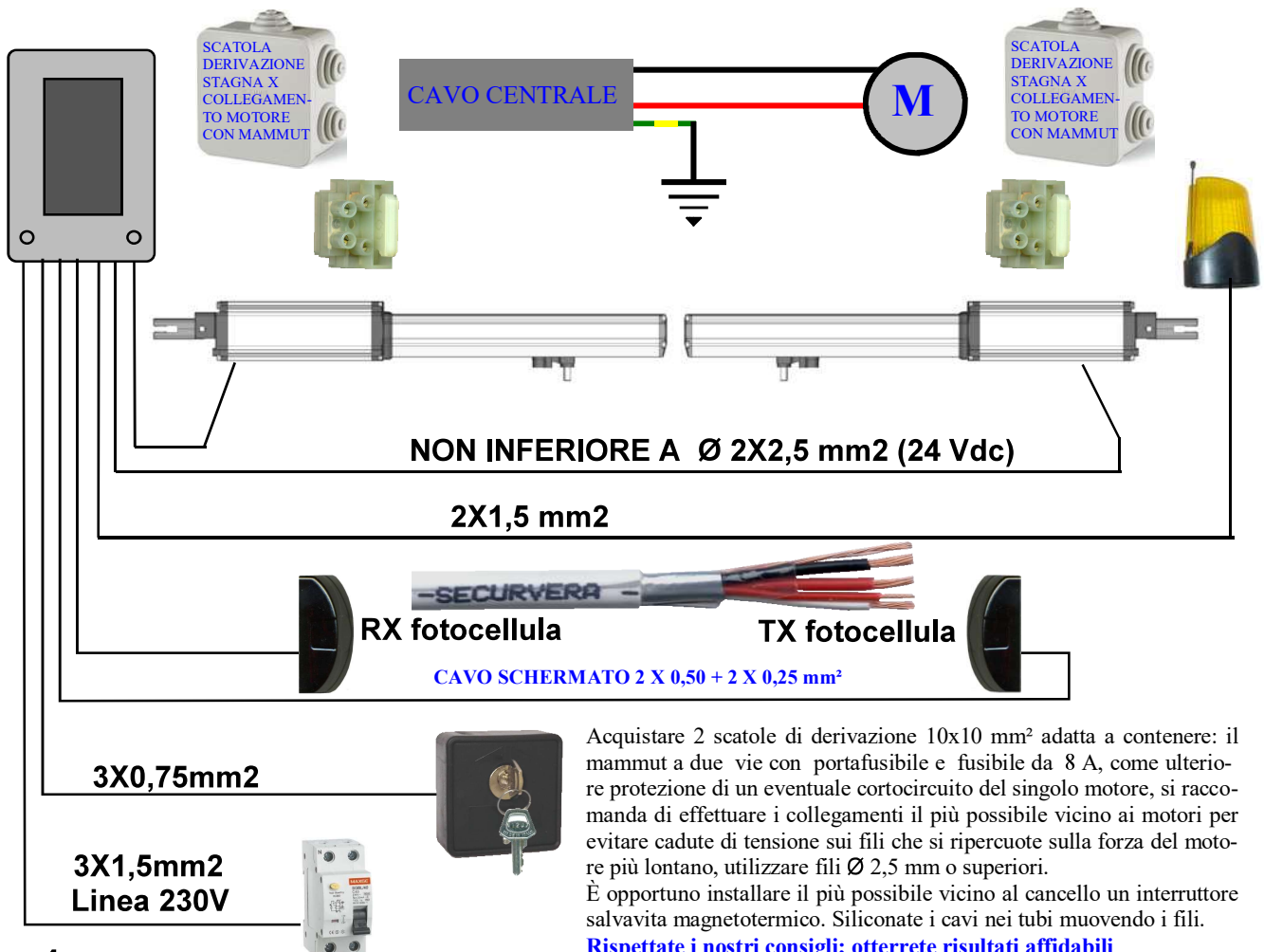

# CONSIDERAZIONI PER L'INSTALLAZIONE

- Le operazioni di installazione e collaudo devono essere eseguite solo da personale qualificato ai fini di garantire la corretta e sicura funzionalità del cancello automatico.
- La casa costruttrice, declina ogni responsabilità per i danni derivati da eventuali errate installazioni dovute ad incapacità e/o negligenza.
- Prima di procedere al montaggio dell'automatismo, si verifichi che il cancello sia perfettamente funzionante, ben incardinato alle proprie cerniere e opportunamente lubrificato nonché rispondente alle normative sulla sicurezza vigente nel Paese dove viene effettuata l'installazione. In particolare **abbia le battute sia in chiusura che in apertura**. Leggi Pag. 14.

## MODALITA' D'INSTALLAZIONE

- Prima di fissare le staffe in dotazione, scegliere le quote, utilizzando i dati riportati nella Tabella 1, tenendo conto che sono validi; purchè l'attuatore ha la giusta inclinazione sia chiuso che aperto, la corsa disponibile ( $C_D$ ) deve essere quella relativa al tipo di motore, **non fissare i finecorsa a battuta lasciare 1,5 cm sia aperto che chiuso; altrimenti le variazioni termiche lo danneggerebbero**.
- I dati **B** in tabella, con riferimento ai singoli valori di **A**, sono da considerarsi come valori (consigliati), Provare le funzioni meccaniche fissando le staffe con dei morsetti removibili.
- Per l'ancoraggio del pistone utilizzare le staffe di fissaggio in dotazione; **mai le esistenti**.

### QUOTE E TABELLA

- Stabilire la quota **A + B** che si desidera utilizzare.
- Nota 1:** La corsa disponibile  $C_D$  dell'attuatore non dovrà mai essere uguale o superiore alla corsa utilizzabile  $C_U$
- Nota 2:** La somma delle quote **A + B**, determina la corsa utilizzata  $C_U$ .

LE MISURE RIPORTATE NELLE TABELLE 1 E 2, SONO VALIDE, PRESE DAL CENTRO CERNIERA, PER CANCELLO TIPO COLONNA SCATOLATO FERRO 150X150 mm. CERNIERE SALDATE DECENTRATE. SICCOME OGNI CANCELLO E' DIVERSO; FORNAMO LE STAFFE CON DOPIO FORO PER ADATTARE AL MEGLIO LE FUNZIONI. SI RACCOMANDA LA GIUSTA INCLINAZIONE, ALTRIMENTI IL MOTORE SCARICA TUTTA L'ENERGIA CONTRO SE STESSO. **VEDI PAG. 14**. ASSISTENZA H24 CELLULARE 330288886

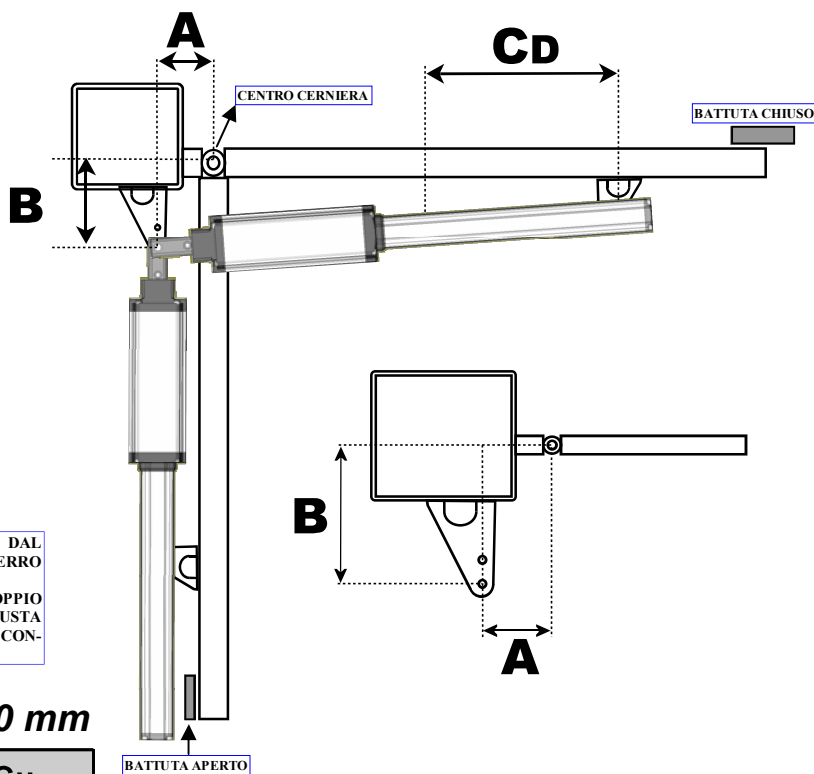

**TABELLA 1: MOTORE CORSA 300 mm**

GRADI	A	B	C <sub>u</sub>
90°	80	80	160
	90	90	180
	100	100	200
	100	150	250
100°	110	110	220
	120	120	240
	120	100	220
110°	130	130	260
	140	140	280
	150	150	300

**TABELLA 2: MOTORE CORSA 400/500 mm**

GRADI	A	B	C <sub>u</sub>
90° con corsa diponibile 400mm	160	160	320
	175	175	350
	190	190	380
	200	200	400
90° con corsa diponibile 500mm	250	250	500

Nota1:  $A+B = C_U$  (Corsa utilizzata )

$C_D =$  (Corsa disponibile) = 300/400/500 mm

## INSTALLAZIONE PIASTRE DI FISSAGGIO **LEGGI PAG. 14.**

Fissare la piastra posteriore al pilastro. (FIG. 1)

Ancorare la parte posteriore dell'attuatore alla piastra e fissarla saldamente. (FIG. 2)

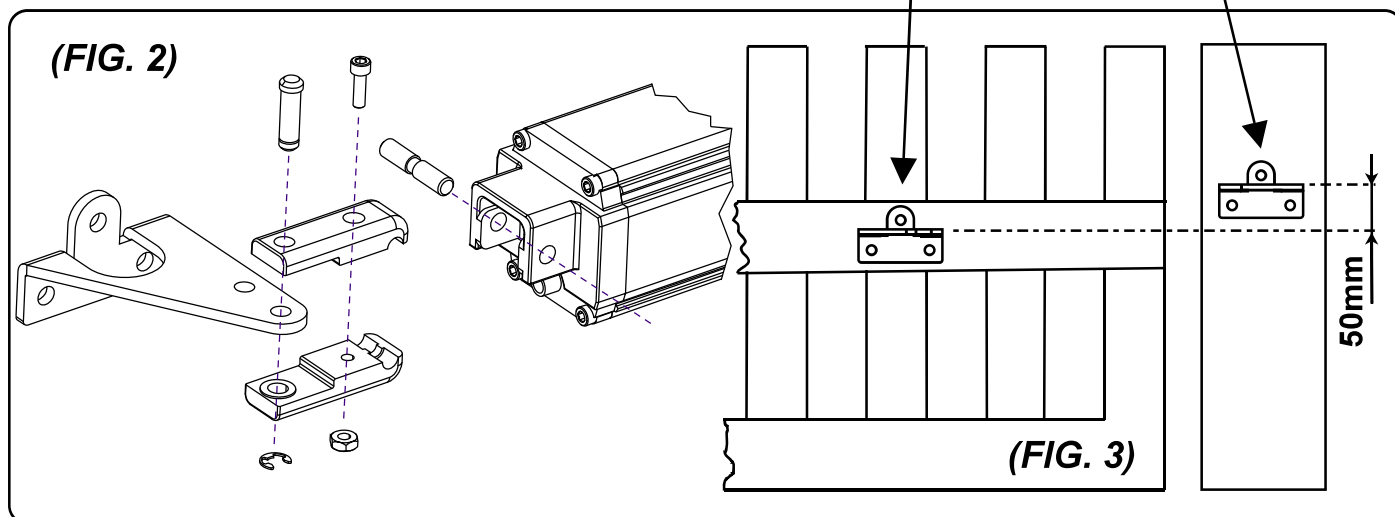
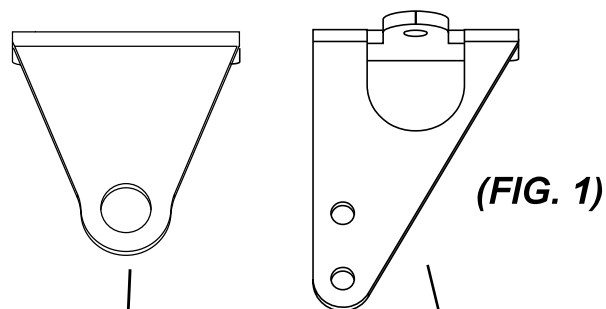

**Attenzione!** Nel determinare l'altezza da terra in cui fissare la piastra sul pilastro (FIG.1), tenere conto dell'altezza che si andrà a fissare la piastra per l'ancoraggio del pistone sul cancello e che la stessa, deve essere fissata a **50 mm** al di sotto di quella sul pilastro per ottenere una livellatura orizzontale. (FIG.3)

### **Installazione della piastra ancoraggio pistone al cancello (Leggi Pag. 14)**

- 1- Fissare la piastra anteriore di ancoraggio sull'attuatore. (FIG.4)
- 2- Chiudere il cancello.
- 3- Accostare al cancello l'attuatore con la piastra già fissata.
- 4- Portare l'attacco a fine corsa, riportarlo indietro di circa 1cm e segnare la posizione della piastra.
- 5- Effettuare la stessa operazione in apertura
- 6- Se le posizioni corrispondono fissare saldamente la piastra sul cancello. In caso contrario rivedere le quote **A e B** della **tabella 1**

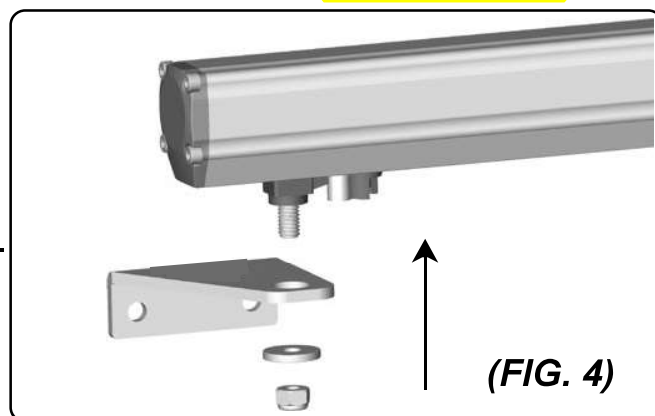

### **Procedura di sblocco**

Per effettuare lo sblocco dell'attuatore inserire la chiave in dotazione nel perno del carrello.  
Ruotare di 90° la chiave mentre muovi il cancello fino a sblocco.

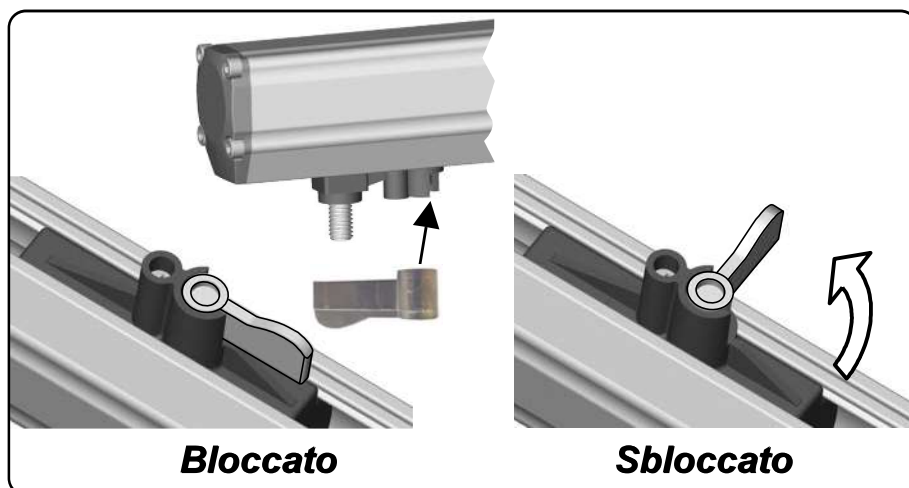

# MANUALE D'ISTRUZIONE INSTRUCTION MANUAL ISTRUCCIONES DE USO MANUEL D'INSTRUCTIONS

Apparecchiatura di comando 2 Motori 24Vdc  
Electronic control panel for two 24Vdc motors  
Cuadro electrónico para dos motores 24Vdc  
Carte électronique 2 moteurs 24Vdc

## SV-ECB 24 V

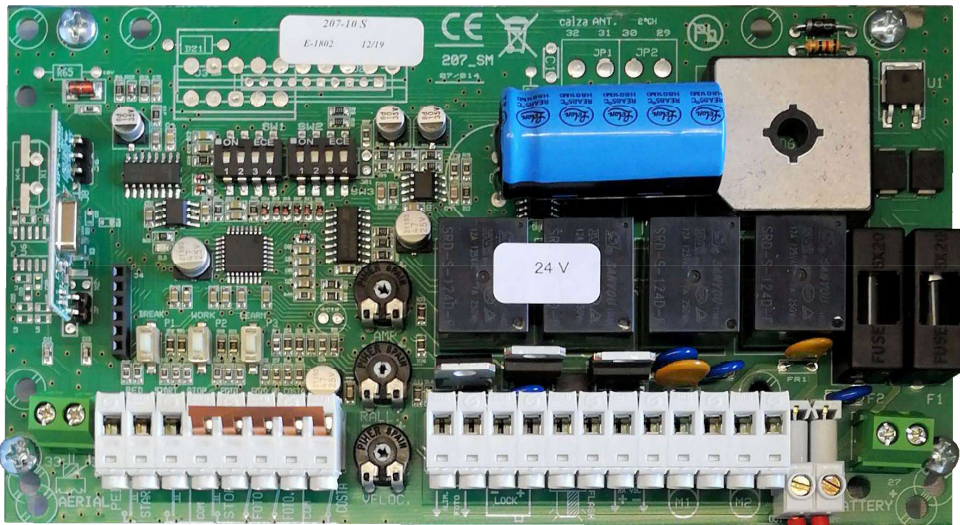

**ATTENZIONE!!** Prima di effettuare l'installazione, leggere attentamente questo manuale. Si declina ogni responsabilità in caso di non osservanza delle normative vigenti.



**WARNING!!** Before installing, thoroughly read this manual that is an integral part of this Kit. declines any responsibility in the event current standards in the country of installation are not complied with.



**¡ATENCIÓN!!** Antes de efectuar la instalación, lea atentamente el presente manual. La Empresa no asumirá responsabilidad alguna en caso de inobservancia de las normas vigentes en el país donde se lleva a cabo la instalación

**ATTENTION!** il vous plaît, attentivement ce manuel installation. décline toute responsabilité en cas de non-conformité à ces règlements.

**GENERALITA':**

La centrale SV-ECB è stata progettata per comandare uno o due motori a 24 Vdc per cancello ad ante. E' dotata di rallentamenti, rilevazione ostacolo, scheda radio incorporata e funzione di auto-programmazione che permette installazioni semplici e sicure.

**Norme di sicurezza generale:**

E' vietata ogni operazione di montaggio, riparazione o regolazione dell'apparecchiatura da parte di personale non qualificato e qualora non siano state prese tutte le precauzioni necessarie per evitare possibili incidenti: alimentazione elettrica disinserita (comprese eventuali batterie tampone). Qualsiasi utilizzo non previsto da questo libretto istruzioni e/o ogni modifica arbitraria apportata a questo prodotto o ai suoi componenti, solleva da ogni responsabilità derivante da conseguenti danni o lesioni a cose, persone o animali. Conservare scrupolosamente il presente manuale allegandolo al fascicolo tecnico dell'installazione in un luogo idoneo e noto a tutti gli interessati al fine di renderlo disponibile in futuro.

**CARATTERISTICHE TECNICHE**

Potenza assorbita a riposo.....	100 mA
Fusibile F1.....	20 A
Fusibile F2.....	20 A
Tempo di inversione.....	2 secondi fissi
Temperatura di esercizio.....	Da -20°C a +50°C

**LAY OUT CENTRALINA SV-ECB**

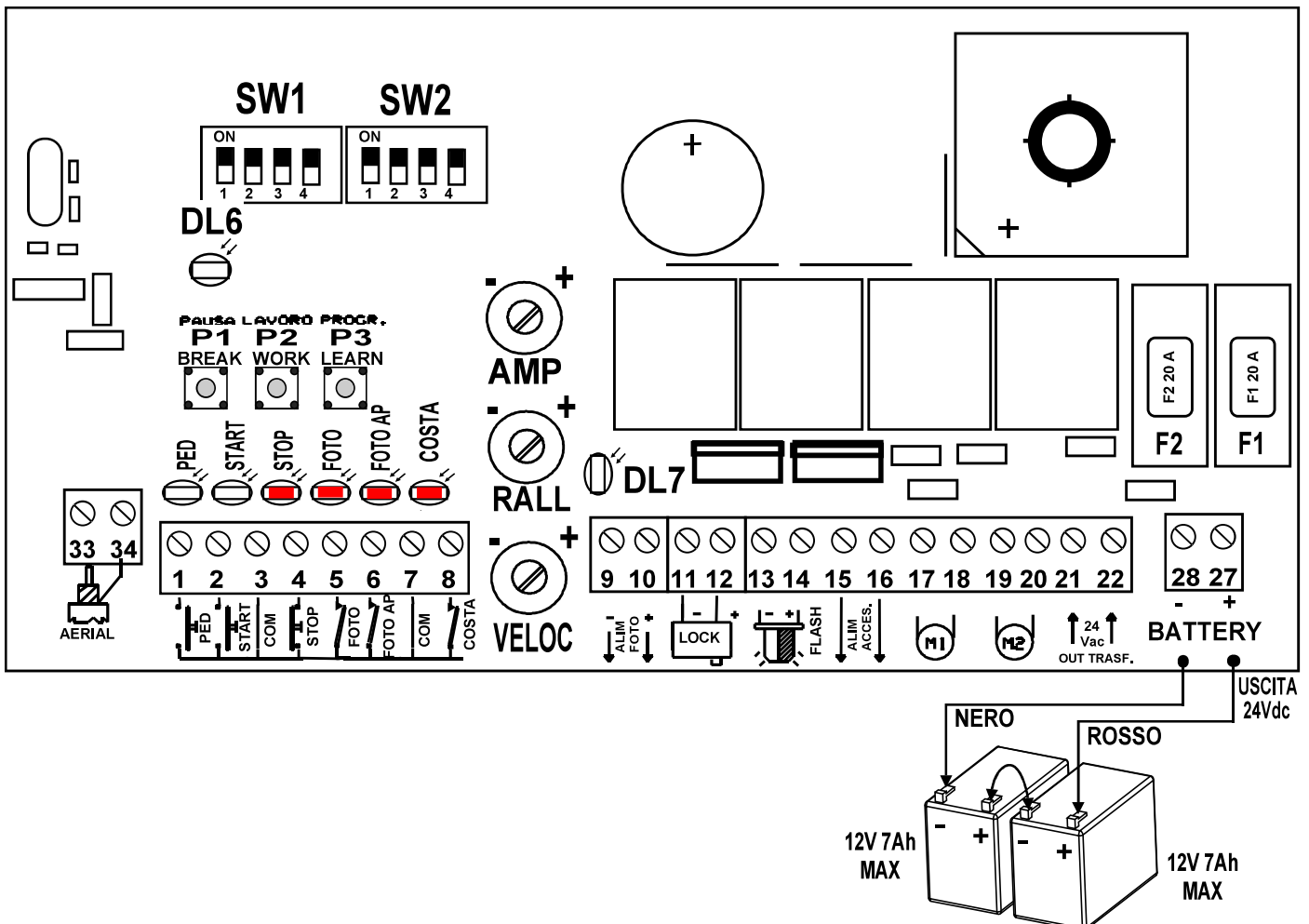



## Descrizione collegamenti elettrici.

1-3 PED	<b>Pulsante Pedonale</b> (contatto N.A.); Apre solo l'anta M1
2-3 START	<b>Pulsante Start</b> (contatto N.A.); funzione sequenziale apre, stop, chiude.
3-4 STOP	<b>Pulsante stop</b> (contatto N.C.); ferma sempre i motori, se premuto durante il tempo di pausa annulla la richiusura automatica.
5-7 FOTO	<b>Ingresso fotocellula</b> (contatto N.C.) attiva solo in chiusura; ferma e riapre.
6-7 FOTO AP	<b>Ingresso fotocellula sempre attiva</b> (contatto N.C.); in apertura ferma e riparte, in chiusura ferma e inverte.
7-8 Costa	<b>Ingresso Costa di sicurezza sempre attiva</b> (contatto N.C.); in apertura ferma e inverte 10 cm; in chiusura ferma e inverte tutta la corsa.
9-10	<b>Uscita 24Vdc</b> per alimentazione fotocellule (9 negativo e 10 positivo).
11-12 LOCK	<b>Uscita 24Vdc</b> per Elettroserratura o Spia cancello aperto (11 negativo e 12 positivo).
13-14 FLASH	<b>Uscita 24Vdc</b> per alimentazione del lampeggiante (13 negativo e 14 positivo).
15-16 RX Vdc	<b>Uscita 24Vdc</b> per alimentazione accessori (15 positivo e 16 negativo).
17-18 M1	<b>Uscita 24Vdc</b> per Motore 1 (max 3A).
19-20 M2	<b>Uscita 24Vdc</b> per Motore 2 (max 3A).
21-22 OUT TRASF.	<b>Ingresso alimentazione centralina 24Vac;</b> collegare l'uscita 24Vac del trasformatore toroidale.
27-28 BATTERY	<b>Collegamento batteria tampone 24V</b> (27 positivo e 28 negativo).
33-34	<b>Ingresso antenna per ricevitore incorporato</b> (33 polo caldo e 34 calza).

ATTENZIONE SIA I CONTATTI NC CHE NA VANNO COLLEGATI AI COMUNI CHE SULLA CENTRALE SONO I MORSETTI 3 E 7

SI RACCOMANDA DI INSTALLARE PROGRAMMARE E COLLAUDARE TUTTTO. POI COLLEGARE UN DISPOSITIVO X VOLTA E PROVARE NUOVAMENTE IN CASO DI ERRORE FACILE CAPIRE CHE È L'ULTIMO DISPOSITIVO INSTALLATO BUON LAVORO

**N.B.:** La centrale viene fornita con contatti normalmente chiusi ponticellati (stop, costa, fotocellula, fotocellula apre). Se si vuole utilizzare uno di questi ingressi, togliere il ponte dell'ingresso desiderato ed eseguire il collegamento elettrico.

### Descrizione led presenti sulla scheda.

<b>PED</b>	Visualizza lo stato dell'ingresso Pedonale (normalmente spento).
<b>START</b>	Visualizza lo stato dell'ingresso Start (normalmente spento).
<b>STOP</b>	Visualizza lo stato dell'ingresso Stop (normalmente acceso).
<b>FOTO</b>	Visualizza lo stato dell'ingresso Foto (normalmente acceso, spento su intervento della fotocellula).
<b>FOTO AP</b>	Visualizza lo stato dell'ingresso Foto AP (normalmente acceso, spento su intervento della fotocellula).
<b>COSTA</b>	Visualizza lo stato dell'ingresso Costa (normalmente acceso, spento su intervento della costa meccanica).
<b>DL6</b>	Visualizza lo stato della programmazione.
<b>DL7</b>	Visualizza lo stato del lampeggiatore

A cancello chiuso verificare che i led **STOP, FOTO, FOTO AP e COSTA** siano accesi; altrimenti controllare i collegamenti.

### Descrizione dei trimmer.

<b>AMP</b>	Regolazione della sensibilità del rilevamento ostacolo durante il movimento del cancello. Tutto in senso antiorario (-) si ha un'alta sensibilità all'ostacolo; tutto in senso orario (+) si ha una bassa sensibilità all'ostacolo. Questo parametro determina il livello di sicurezza dell'automazione.
<b>RALL.</b>	Regolazione della velocità del motore durante il rallentamento; senso antiorario (-) minima velocità, senso orario (+) esclusione del rallentamento.
<b>VELOC.</b>	Regolazione della velocità del motore durante la corsa; senso antiorario (-) minima velocità, senso orario (+) massima velocità.

### Funzioni programmabili tramite dip switch SW1 e SW2.

	ON	OFF
<b>SW1</b>	1 Funzionamento a un motore (usare solo M1).	Funzionamento a due motori (M1 + M2).
	2 Con cancello aperto, al disimpegno della fotocellula, il cancello chiude automaticamente dopo 5 secondi.	Il cancello non richiude automaticamente o, se impostata, rispetta il tempo di richiusura automatica programmato.
	3 Colpo d'ariete attivato (per cancelli con elettroserratura).	Colpo d'ariete disattivato.
	4 Spunto alla partenza disattivato.	Spunto di 2 secondi alla partenza.
<b>SW2</b>	1 Funzione condominiale; la centrale ignora il comando di start durante l'apertura.	La centrale accetta il comando di start sia durante l'apertura che la chiusura.
	2 Morsetto 11-12 in funzionamento Spia cancello aperto.	Morsetto 11-12 in funzionamento elettroserratura.
	3 Costa di sicurezza di tipo resistivo 8K2 ohm	Costa di sicurezza di tipo meccanico con contatto N.C..
	4 Colpo di inversione attivato (rilascio motore)	Colpo di inversione disattivato

### Leggenda fusibili a bordo scheda.

**F1 - 20A 250V** Fusibile di protezione per l'uscita batteria (morsetto 27 e 28).

**F2 - 20A 250V** Fusibile di protezione per l'uscita 24Vac del trasformatore.

**FR1 - 0,65A 250V** Fusibile di protezione autoripristinante per alimentazione 230Vac (non sostituibile).

**FR2 - 1,6A 250V** Fusibile di protezione autoripristinante per fotocellule, elettroserratura, lampeggiante e accessori (non sostituibile).

**Attenzione: rischio di folgorazione! Togliere alimentazione alla centrale prima di sfilare i fusibili (F1 e F2). Si consiglia di controllare i cablaggi prima di sostituire il fusibile bruciato.**

**Apprendimento dei radiocomandi** (si consiglia di eseguirlo con l'antenna non collegata).

#### **Associati al comando START:**

- Con cancello chiuso, premere e rilasciare il tasto P3-LEARN; il led DL6 inizia a lampeggiare.
- Premere il tasto del radiocomando; il led DL6 si spegne a conferma della memorizzazione.

Si possono memorizzare un massimo di 32 diversi codici per il comando Start.

#### **Associati al comando Pedonale:**

- Con il cancello chiuso premere e rilasciare due volte il tasto P3-LEARN; il led DL6 inizia a lampeggiare.
- Premere il tasto del radiocomando; il led DL6 si spegne a conferma della memorizzazione.

Si possono memorizzare un massimo di 32 diversi codici per il comando Pedonale.

#### **Cancellazione telecomandi.**

##### **Cancellazione di un singolo codice associato allo START o al PEDONALE:**

- Premere contemporaneamente e rilasciare i tasti PROGR e PAUSA; il led DL6 lampeggia velocemente.

Premere il tasto del radiocomando da cancellare entro 10 sec.; il led DL6 si spegne a conferma della cancellazione.

##### **Cancellazione totale dei radiocomandi memorizzati nella centrale:**

Premere contemporaneamente e tenere premuti i tasti P3-LEARN e P1-BREAK per circa 10 secondi. Il led DL6 inizierà a lampeggiare velocemente e dopo 10 sec. si spegnerà a conferma della totale cancellazione.

#### **Verifiche preliminari prima della programmazione della corsa.**

- Alimentare la centralina e controllare che i led Stop, Foto, Foto AP e Costa siano accesi; se non corrisponde controllare il cablaggio di pulsanti e dispositivi di sicurezza, i contatti N.C. non utilizzati vanno ponticellati.
- Verificare il corretto funzionamento di tutti i dispositivi di sicurezza installati al fine di ridurre al minimo ogni eventuale rischio.
- Verificare il corretto collegamento dei motori tenendo presente che la prima manovra che la centrale esegue è un'apertura.

#### **Programmazione automatica della corsa con tempi di sfasamento e rallentamento fissi.**

Descrizione per cancello a due ante; in caso di anta singola (dip 1 SW1 ON) le fasi interessano solo il motore M1.

- Premere e mantenere premuto il pulsante P3-LEARN fino alla partenza dei motori (circa 10 secondi).
- La centrale porta automaticamente entrambe le ante in posizione di completa chiusura fermandosi sui fermi meccanici.
- L'anta M1 inizia l'apertura e dopo 3 secondi parte anche l'anta M2.
- Raggiunti i fermi meccanici in apertura entrambi i motori si fermano automaticamente.
- La centrale esegue il ciclo di chiusura terminando in rallentamento per poi fermarsi correttamente sui fermi meccanici.
- La centrale esce automaticamente dalla fase di programmazione e s'impone per il funzionamento normale.

Nella programmazione automatica lo sfasamento tra le due ante è impostato a 3 secondi fissi sia in apertura che in chiusura e il rallentamento è di circa 4 secondi fissi prima dei fermi meccanici.

**ATTENZIONE:** Nel caso di regolazione dei trimmer RALL. O VELOC. è necessario ripetere l'autoprogrammazione.

## **Programmazione manuale della corsa con tempi di sfasamento e rallentamento personalizzati.**

Descrizione per cancello a due ante; in caso di anta singola (dip 1 SW1 ON) seguire solo i punti del motore M1.

- A cancello chiuso premere e rilasciare il pulsante P3-LEARN; il led DL6 lampeggia.
- Premere e rilasciare il tasto P2-WORK; L'anta M1 parte in apertura.
- Raggiunto il punto di rallentamento desiderato premere e rilasciare il tasto P2-WORK, l'anta M1 rallenta; se non si desidera il rallentamento ignora questo passaggio e prosegui.
- Raggiunto il fermo meccanico di massima apertura il motore M1 si ferma automaticamente.
- Premere e rilasciare P2-WORK; inizia il conteggio del tempo di sfasamento in apertura (il led DL6 lampeggia velocemente).
- Trascorso il tempo di sfasamento desiderato premere e rilasciare P2-WORK; l'anta M2 inizia l'apertura.
- Raggiunto il punto di rallentamento desiderato premere e rilasciare il tasto P2-WORK, l'anta M2 rallenta; se non si desidera il rallentamento ignora questo passaggio e prosegui.
- Raggiunto il fermo meccanico di massima apertura il motore M2 si ferma automaticamente.
- Premere e rilasciare il tasto P2-WORK; l'anta M2 parte in chiusura.
- Raggiunto il punto di rallentamento desiderato premere e rilasciare il tasto P2-WORK, l'anta M2 rallenta; se non si desidera il rallentamento ignora questo passaggio e prosegui.
- Raggiunto il fermo meccanico di massima chiusura il motore M2 si ferma automaticamente.
- Premere e rilasciare P2-WORK; inizia il conteggio del tempo di sfasamento in chiusura (il led DL6 lampeggia velocemente).
- Trascorso il tempo di sfasamento desiderato premere e rilasciare P2-WORK; l'anta M1 inizia la chiusura.
- Raggiunto il punto di rallentamento desiderato premere e rilasciare il tasto P2-WORK, l'anta M1 rallenta; se non si desidera il rallentamento ignora questo passaggio e prosegui.
- Raggiunto il fermo meccanico di massima chiusura il motore M1 si ferma automaticamente.
- Programmazione conclusa; la centrale esce automaticamente dalla programmazione e s'imposta per il normale funzionamento.

**ATTENZIONE:** Nel caso di regolazione dei trimmer RALL. O VELOC. è necessario ripetere la programmazione.

## **Programmazione della corsa da radiocomando.**

- Memorizzare un radiocomando associato al comando Start; vedi PAG 5.
- A cancello chiuso premere contemporaneamente e rilasciare i pulsanti P3-LEARN e P2-WORK; il led DL6 lampeggia velocemente.
- Da qui in poi seguire la procedura di Programmazione a PAG 6, sostituendo il tasto P3-LEARN con il tasto del radiocomando appena memorizzato.

## **Programmazione del tempo di richiusura automatica.**

- A cancello chiuso premere e rilasciare il pulsante P3-LEARN; il led DL6 lampeggia.
- Premere e rilasciare il pulsante P1-BREAK; il led DL6 lampeggia velocemente indicando che la centrale sta conteggiando il tempo.
- Premere e rilasciare il pulsante P1-BREAK; termina il conteggio e il led DL6 si spegne. Il tempo massimo programmabile è di 120 secondi.

### **Per disattivare la chiusura automatica:**

- Premere e rilasciare il pulsante P3-LEARN.
- Premere e rilasciare il pulsante P1-BREAK due volte velocemente.

## **Impostazione del funzionamento a pulsanti separati.**

### **Per impostare l'ingresso START come ingresso per comandare solo la chiusura:**

Togliere l'alimentazione alla centrale, premere e mantenere premuti i tasti P3-LEARN e P1-BREAK e ridare alimentazione mantenendoli premuti; il led DL6 lampeggia per confermare il funzionamento, quindi rilasciare i tasti.

### **Per impostare l'ingresso PED come ingresso per comandare solo l'apertura:**

Togliere l'alimentazione alla centrale, premere e mantenere premuti i tasti P3-LEARN, P1-BREAK e P2-WORK e ridare alimentazione mantenendoli premuti; il led DL6 lampeggia per confermare il funzionamento, quindi rilasciare i tasti.

### **Ripristino degli ingressi START e PED su sequenziali/standard:**

Per ripristinare l'ingresso START togliere l'alimentazione alla centrale, premere e mantenere premuti i tasti P3-LEARN e P2-WORK e ridare alimentazione mantenendoli premuti; il led DL6 lampeggia per confermare il funzionamento, quindi rilasciare i tasti.

Per ripristinare l'ingresso PED togliere l'alimentazione alla centrale, premere e mantenere premuti i tasti P3-LEARN e P1-BREAK e ridare alimentazione mantenendoli premuti; il led DL6 lampeggia per confermare il funzionamento, quindi rilasciare i tasti.

**N.B.:** di default la centrale viene fornita con la configurazione START e PED come ingressi di comando SEQUENZIALI/STANDARD.

## **Nota bene.**

- La centrale può funzionare con o senza batteria e provvede sia alla ricarica che al mantenimento della stessa; sono necessarie circa 24 ore per una completa ricarica. Nel caso di alimentazione con solo batteria la centrale toglie l'alimentazione delle fotocelle e viene riattivata solo in caso di Start; diminuisce inoltre la frequenza di lampeggio del lampeggiante e della spia nel caso siano collegati. Se la batteria è quasi scarica la centrale resta alimentata fino a batteria esausta ma non prende il comando Start; gli assorbimenti in normale funzionamento sono di 140 mA pari a 50 ore con batteria da 7Ah e in Stand-By 38 mA pari a 184 ore con batteria da 7Ah.
- Questa centrale è dotata di sistema rilevazione ostacolo regolabile tramite il trimmer AMP; in caso di ostacolo in apertura il cancello si ferma e inverte per circa 1 secondo per poi richiudersi automaticamente dopo 30 secondi; in caso di ostacolo in chiusura il cancello si ferma e riapre totalmente. Nel caso la chiusura automatica sia attiva e interviene la rilevazione ostacoli, la centrale esegue un massimo di 3 tentativi di chiusura, dopo di che il cancello resta fermo aperto in attesa di un comando di Start.

# Dichiarazione di conformità CE

**DISPOSITIVO:** Centralina x Cannello Ante Battenti 1/2 Motori 24 Vcc

**DENOMINAZIONE:** Gestione Automatismo 220/24 V. Radio 433,92 Roll.C.

**TIPO:** SV-ECB Centralina di Comando e Controllo Cannello

**COSTRUTTORE:** Securvera ifa Italia

**Indirizzo del Distributore** Via Dei Durantini Roma Distribuisce:  
Sbeco di Ghita Maria Sas V. Monti Tiburtini Roma

---

**Dispositivo conforme alle direttive dell'Unione Europea**

- **Direttiva R&TTE 99/5/EC risponde a tutti gli standard:**
- **89/336/CEE + 92/31 +93/68 D.L. 04/12/1992 N. 476**
- **73/23/CEE Conforme alle normative UNI EN 12453 –EN12445**

Al fine di soddisfare i requisiti essenziali della direttiva 99/88/CE il dispositivo è stato fabbricato nel rispetto delle seguenti normative:

- **EMC (compatibilità elettromagnetica): EN 301 489-1 e EN 301 789-7**
- **SAFETY (Sicurezza Elettrica information technology): EN 60950**

Si dichiara inoltre che non è consentito mettere in servizio il macchinario fino a che il meccanismo in cui verrà incorporato, o di cui diverrà componente, sia resa, identificata, dichiarata conforme alla direttiva CEE 89/392 e successive modifiche: DPR n° 459 del 24 Luglio 2011

---

**Roma 14 Luglio 2019**

Securvera di Orsini Carlo ifa  
Il Titolare  
*Carlo Orsini*

NOTA: I CODICI SONO DA CONSIDERARE  
PER PEZZO SINGOLO

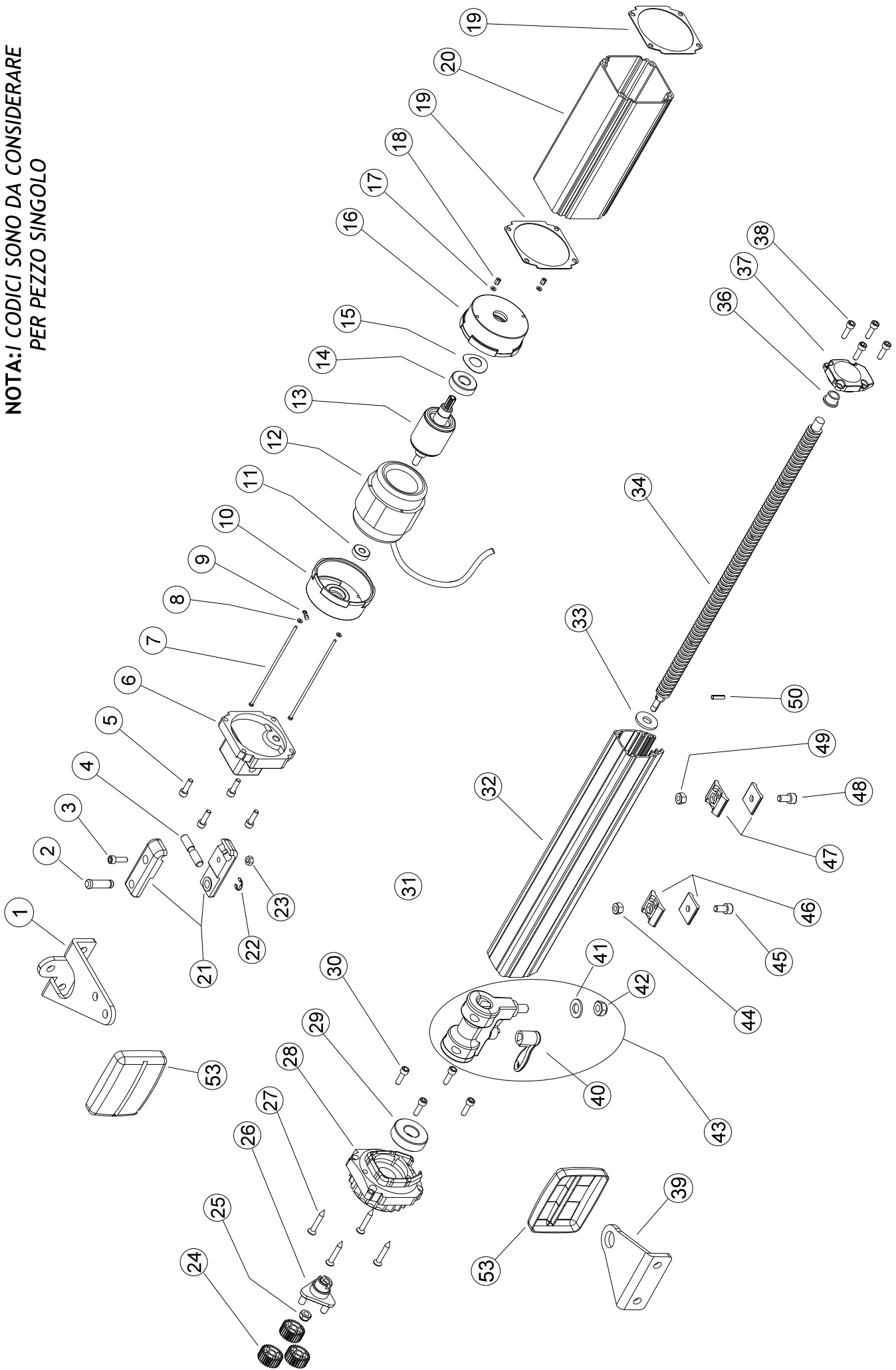

N°	CODICE	DESCRIZIONE	QTA' ORDINE
1	121337	STAFFA POSTERIORE	
2	121092	PERNO D12 PER FORCELLA POST.	
3	100065B	VITE TCEI 6X20	
4	121093	PERNO D10 PER FORCELLA POST.	
5-30-38	121823	VITE TRILOBATA 6X16 TCEI	
6	140025/A	COPERCHIO POSTERIORE	
7	122000	TIRANTE M3X140	
8-17	121072	RONDELLA M3	
10	121022	COPERCHIO POST. STATORE ALLUMINIO	
11	121930	CUSCINETTO 6000 ZZ KBC/SKF	
12	13000/4	STATORE 80-45-45 4 POLI 24 Vcc	
13	121334	GRUPPO ALBERO MOTORE 24 Vcc	
14	100090/6	CUSCINETTO 6202 ZZ KBC/SKF	
15	140068	ANELLO 34,5X28X0,5 COMPENSAZIONE	
16	121023	COPERCHIO ANT. STATORE ALLUMINIO	
18	122001	DISTANZIALE AD ESAGONO M3	
19	121863	GUARNIZIONE FLEXOID	
20	121336	STELO POSTERIORE ALLUMINIO	
21	121091	FORCELLA POSTERIORE	
22	121381	SEEGER RADIALE d.9	
23	100066B	DADO M6	
24	121031	INGRAN.Z28 M1 NYLON	
25	121387	DADO AUTOBLOCCANTE M8	
26	121017	TRITICO IN ZAMA	
27	140018/1	VITE AUTOF.6X40 TSP+	
28	121331	COPERCHIO EPICICLOIDALE	
29	121327	CUSCINETTO 6204 2RS	
31	100063		

N°	CODICE	DESCRIZIONE	QTA' ORDINE
32a	121335	STELO ANTERIORE ALLUMINIO (corsa 300)	
32b	121824	STELO ANTERIORE ALLUMINIO (corsa 400)	
32c	121824/1	STELO ANTERIORE ALLUMINIO (corsa 500)	
32d	121824/2	STELO ANTERIORE ALLUMINIO (corsa 600)	
33	121009	RONDELLA M12X2.5 TORNITA	
34a	121329	VITE RULLATA corsa 300mm	
34b	121825	VITE RULLATA corsa 400mm	
34c	121825/1	VITE RULLATA corsa 500mm	
34d	121825/2	VITE RULLATA corsa 600mm	
36	121328	BOCCOLA 20X16X12X2X12	
37	121332	COPERCHIO ANTERIORE	
39	ST007	STAFFA ANTERIORE	
40	121926	CHIAVE SBLOCCO FUSIONE ALLUMINIO	
41	121056/1	RONDELLA M10 X 30	
42	121055	DADO AUTOBLOCCANTE M10	
44	121365	DADO M8	
45	121386	VITE TCEI 8X16	
46	121842	FINECORSO PMSC	
50	121826	SPINA ELASTICA 4X18	
53	S001	COPRISTAFFA POSTERIORE ANBIDESTRA	

INGRESSO  
33Vdc

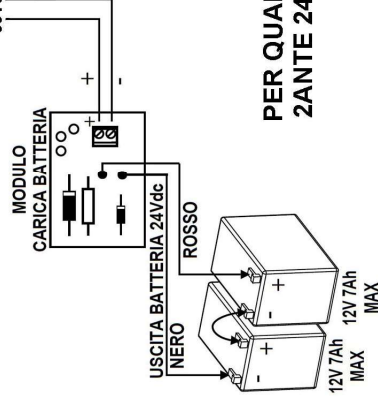

**PER QUADRO  
2 ANTE 24Vdc**

### SV-CRB CARATTERISTICHE TECNICHE

Ingresso: Alimentazione 33 Vdc morsetto + 1 e - 2 dalla centrale

Morsetto + 25 e - 26. uscita con faston rosso e nero - 3 e + 4 Collegare le **SS-170** batterie da 12 V. 7 Ah in serie come da disegno, il filo è in dotazione.

Disporre le batterie e il carica batterie in scatola stagna vicina alla centrale di comando.

Il sistema in assenza di corrente 220 V. garantisce circa 20 manovre, non azionare il meccanismo quando la tensione è scesa e i motori rallentano si danneggerebbero irrimediabilmente le batterie.

**Rispettate i nostri consigli; offerrete risultati affidabili**

**ATTENZIONE: FINITE TUTTE LE PROGRAMMAZIONI E TARATURE: COLLEGA LE BATTERIE E PROVARE TUTTE LE FUNZIONI SENZA RETE ELETTRICA 220 V.**



## GRUPPI RICAMBI PREMONTATI

N°	CODICE	DESCRIZIONE	QTA' ORDINE
1 >4 21 >23 39+41+42+ 53(2pz)	GRP035	ACCESSORI STAFFE DI FISSAGGIO	
43	121881	CARRELLO COMPLETO	
36-37	12549	COPERCHIO ANTERIORE + BOCCOLA	
7 >18	12548	MOTORE COMPLETO	
44+45+46	GRP036	GRUPPO FINECORSA	
47+48+49	GRP036	GRUPPO FINECORSA	

## ACCESSORI OPTIONAL

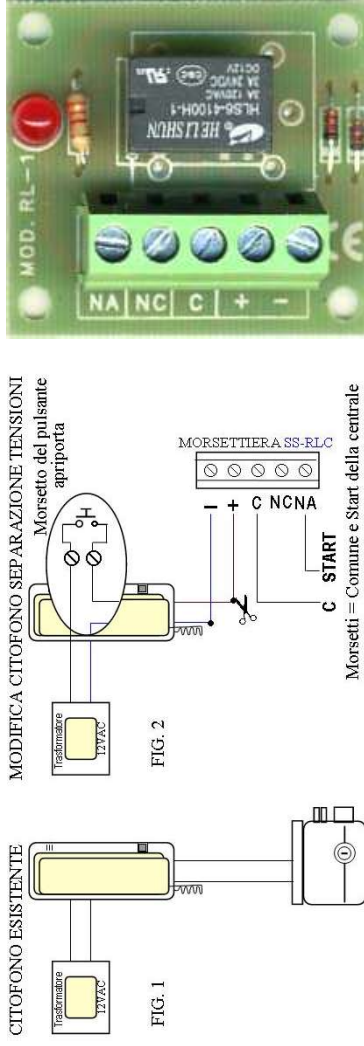

11  
12

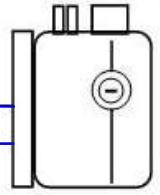

## COLLEGAMENTO DEL SELETTORE A CHIAVE

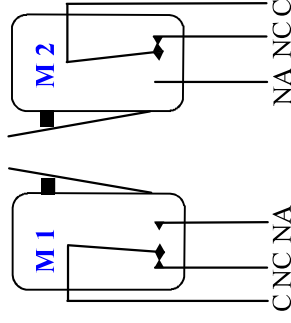

Collega il C = Comune del Selettore; sul morsetto 3 della centrale.  
 l'NA del Selettore **M1**; collegato sul morsetto 2 della centrale  
 Starter = Un impulso Apre, Un Impulso Stop, Un Impulso Chiude.  
 Collega l'NA del Selettore **M2**; sul morsetto 1 della centrale.  
 Starter Pedonale = Un impulso Comanda Solo l'Anta Numero Uno.  
 Un impulso Apre, Un Impulso Stop, Un Impulso Chiude.

## ESEMPIO DI COLLEGAMENTO RIFERITO ALLE FOTOCELLULE TIPO SV-TEC-ATTENERSI SEMPRE AL MANUALE FOTOCELLULE FOTOCELLULA CHIUDE INVERTE LA MARCIA

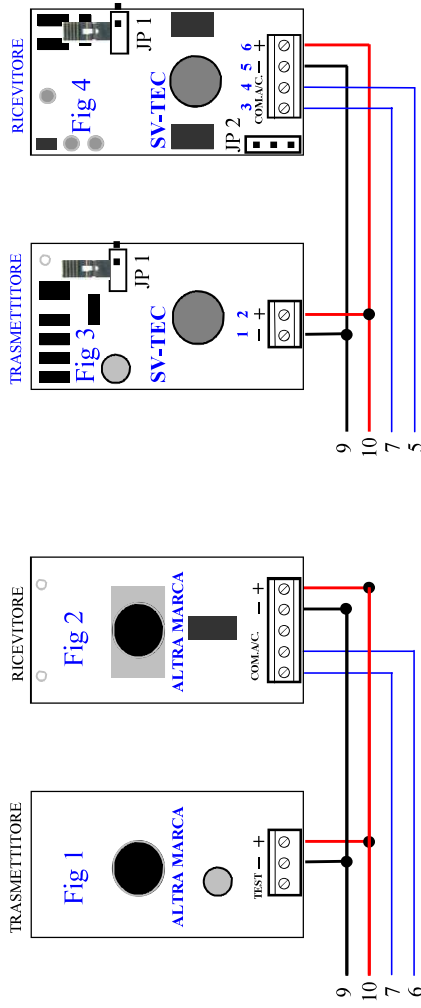

Nel Kit, o già installate nei casi di sostituzione in parte dell'automatismo. Si possono utilizzare Fotocellule purché Italiane a Norme di Legge CE; e delle stesse siete in possesso del manuale. Controllate che siano seitate a 24 V. controllate i due contatti COM e NC. Il collegamento è lo stesso.  
 FOTO Contatto NC = Morsetto COM (comune) della fotocellula sulla centrale sul morsetto 7. Morsetto NC (contatto) della fotocellula sulla centrale sul morsetto 5.  
 FOTO AP Contatto NC = Morsetto COM (comune) della fotocellula sulla centrale sul morsetto 7. Morsetto NC (contatto) della fotocellula sulla centrale sul morsetto 6.

Morsetto 1-2 della fotocellula Alimentazione 24/12 Vdcca. (vedi manuale allegato), Morsetti 1/3 delle fotocellule sulla centrale in parallelo sul morsetto 9. Morsetti 2/4 delle fotocellule sulla centrale in parallelo sul morsetto 10. Controlla lo Jumper della fotocellula che sia in posizione 24 Vac.  
 FOTO Contatto NC = Morsetto 3 (comune) della fotocellula sulla centrale sul morsetto 7. Morsetto 4 (contatto) della fotocellula sulla centrale sul morsetto 5.  
 FOTO AP Contatto NC = Morsetto 3 (comune) della fotocellula sulla centrale sul morsetto 7. Morsetto 4 (contatto) della fotocellula sulla centrale sul morsetto 6.

**SI RACCOMANDA DI INSTALLARE PROGRAMMARE E COLLAUDARE TUTTO. POI COLLEGARE UN DISPOSITIVO X VOLTA E PROVARE NUOVAMENTE IN CASO DI ERRORE FACILE CAPIRE CHE È L'ULTIMO DISPOSITIVO INSTALLATO BUON LAVORO**

## AVVERTENZE PER LA SICUREZZA

Le presenti avvertenze sono parti integranti ed essenziali del prodotto e devono essere consegnate all'utilizzatore. Leggerle attentamente in quanto forniscono importanti indicazioni riguardanti l'installazione, l'uso e la manutenzione. E' necessario conservare il presente modulo e trasmetterlo ad eventuali subentranti nell'uso dell'impianto. L'errata installazione o l'utilizzo improprio del prodotto può essere fonte di grave pericolo.

### ISTRUZIONI PER L'INSTALLAZIONE

- L'installazione deve essere eseguita da personale professionalmente competente e inosservanza della legislazione locale, statale, nazionale ed europee vigente.
- Prima di iniziare l'installazione verificare l'integrità del prodotto
- La posa in opera, i collegamenti elettrici e le regolazioni devono essere effettuati a "Regola d'arte".
- I materiali d'imballaggio (cartone, plastica, polistirolo, ecc.) non vanno dispersi nell'ambiente e non devono essere lasciati alla portata dei bambini in quanto potenziali fonti di pericolo.
- Non installare il prodotto in ambienti a pericolo di esplosione o disturbati da campi elettromagnetici. La presenza di gas o fumi infiammabili costituisce un grave pericolo per la sicurezza.
- Prevedere sulla rete di alimentazione una protezione per extratensioni, un interruttore/sezionatore e/o differenziale adeguati al prodotto e in conformità alle normative vigenti.
- Il costruttore declina ogni e qualsiasi responsabilità qualora vengano installati dei dispositivi e/o componenti incompatibili ai fini dell'integrità del prodotto, della sicurezza e del funzionamento.
- Per la riparazione o sostituzione delle parti dovranno essere utilizzati esclusivamente ricambi originali.
- L'installatore deve fornire tutte le informazioni relative al funzionamento, alla manutenzione e all'utilizzo delle singole parti componenti e del sistema nella sua globalità.

### AVVERTENZE PER L'UTENTE

- Leggere attentamente le istruzioni e la documentazione allegata.
- Il prodotto dovrà essere destinato all'uso per il quale è stato espressamente concepito. Ogni altro utilizzo è da considerarsi improprio e quindi pericoloso. Inoltre, le informazioni contenute nel presente documento e nella documentazione allegata, potranno essere oggetto di modifiche senza alcun preavviso. Sono infatti fornite a titolo indicativo per l'applicazione del prodotto. La casa costruttrice declina ogni ed eventuale responsabilità.
- Tenere i prodotti, i dispositivi, la documentazione e quant'altro fuori dalla portata dei bambini.
- In caso di manutenzione, pulizia, guasto o cattivo funzionamento del prodotto, **togliere l'alimentazione** (220V.) e se presente la batteria, astenendosi da qualsiasi tentativo d'intervento. Rivolgersi solo al personale professionalmente competente e preposto allo scopo. Il mancato rispetto di quanto sopra può causare situazioni di grave pericolo.

**I DATI E LE IMMAGINI SONO PURAMENTE INDICATIVI; IL COSTRUTTORE SI RISERVA IL DIRITTO DI MODIFICARE IN QUALSIASI MOMENTO LE CARATTERISTICHE DEI PRODOTTI DESCRITTI A SUO INSINDACABILE GIUDIZIO, SENZA ALCUN PREAVVISO.**

Carrello di traino contiene lo sblocco di emergenza a chiave, è studiato per sopportare una **trazione continua di 400 Kg**, la struttura del carrello **protegge il motore** da: installazione che non rispettano le misure o gli allineamenti; oppure la frizione elettronica è male regolata con troppa forza, oppure non ha il rallentamento o è male regolato, il cancello sbatte sia in apertura che in chiusura; oppure il cancello non ha le **battute** a terra in apertura e in chiusura obbligatorie per legge indipendente se il cancello è o non è motorizzato, il cancello deve muoversi entro un **perimetro delimitato**; inoltre è necessario proteggere il motore da: tamponamenti involontari con mezzi o automezzi, prima che si danneggi il motore interviene la **rottura del carrello di traino**; se il motore si impenna in alto o in basso si rompe anche il **giunto posteriore**. Attenzione importantissimo non portare mai i finecorsa ai margini, lasciare almeno 15 mm dalla fine del canale scorsoio, è noto che la dilatazione dei metalli, crea delle potenze di energia incalcolabili, le escursioni **termiche**, provocano la rottura del carrello di traino e **non solo**, siete pregati di ricontrollare tutto, altrimenti si rompe di nuovo a lungo andare si danneggia il motore.

# Dichiarazione di conformità CE

**DISPOSITIVO:** Automatismo Cannello 1/2 Ante Battenti Motori 24 Vcc

**DENOMINAZIONE:** Gestione Automatismo 220/24 V. Radio 433,92 Roll.C.

**TIPO:** SV-KBT KQB KCB Cannello 1/2 Ante Batt. da 2 a 3 MT

**COSTRUTTORE:** Securvera ifa Italia

**Indirizzo del Distributore** Via Dei Durantini Roma Distribuisce:  
Sbeco di Ghita Maria Sas V. Monti Tiburtini Roma

---

**Dispositivo conforme alle direttive dell'Unione Europea**

- **Direttiva R&TTE 99/5/EC risponde a tutti gli standard:**
- **89/336/CEE + 92/31 +93/68 D.L. 04/12/1992 N. 476**
- **73/23/CEE Conforme alle normative UNI EN 12453 –EN12445**

Al fine di soddisfare i requisiti essenziali della direttiva 99/88/CE il dispositivo è stato fabbricato nel rispetto delle seguenti normative:

- **EMC (compatibilità elettromagnetica): EN 301 489-1 e EN 301 789-7**
- **SAFETY (Sicurezza Elettrica information technology): EN 60950**

Si dichiara inoltre che non è consentito mettere in servizio il macchinario fino a che il meccanismo in cui verrà incorporato, o di cui diverrà componente, sia resa, identificata, dichiarata conforme alla direttiva CEE 89/392 e successive modifiche: DPR n° 459 del 24 Luglio 2011

---

**Roma 14 Luglio 2019**

Securvera di Orsini Carlo ifa  
Il Titolare  
*Carlo Orsini*

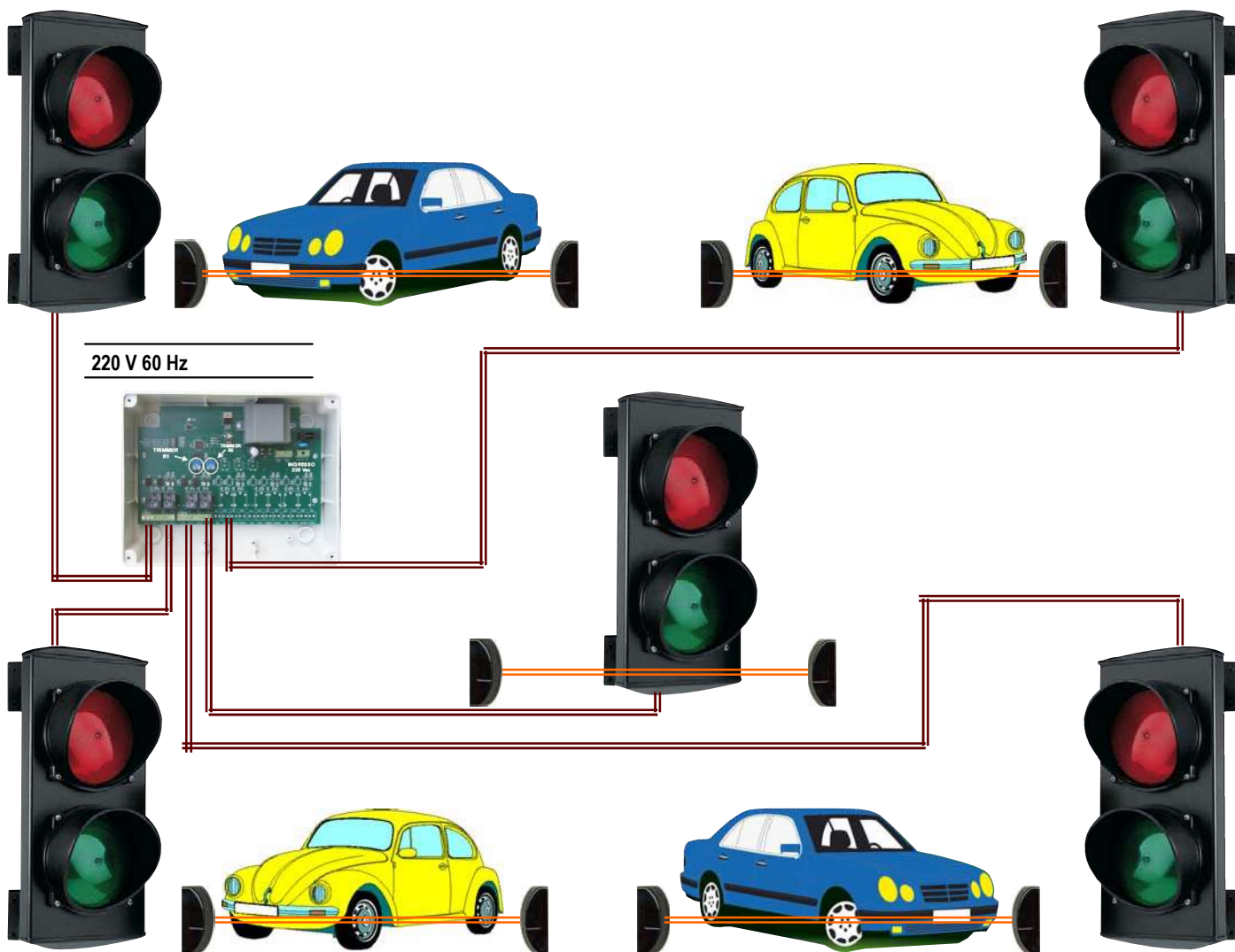

**I nostri prodotti se installati da personale specializzato idoneo alla valutazione dei rischi, rispondono alle normative UNI EN 12453-EN 12445**

Nuestros productos si instalados por personal cualificado capaz de la evaluacion de riesgos, cumplen con la norma **UNI EN 12453, EN 12445**

**UNI  
EN**

Our products if installed by qualified personnel capable to evaluate risks, comply with norms **UNI EN 12453, EN 12445**

Nos produits si installés par personnel qualifié capable d'évaluer les risques, sont conformer à la norme **UNI EN 12453, EN 12445**

Nossos produtos se instalado por pessoal qualificado, capaz de avaliar risco, cumprir **UNI EN 12453, EN 12445**

**CE**

**Il marchio CE è conforme alla direttiva europea CEE 89/336 + 93/68 D.L.04/12/1992 n.476**

El marcaje CE de este dispositivo indica que cumple con la directiva europea CEE 89/336 + 93/68 D.L.04/12/1992 n.476

The CE mark complies with EEC European directiva 89/336 + 93/68 D.L.04/12/1992 n.476

Le marque CE est conforme avec la CEE directiva européenne 89/336 + 93/68 D.L.04/12/1992 n.476

A marca CE em conformidade com a Directiva Europeia CEE 89/336 + 93/68 D.L.04/12/1992 n.476

**I dati e le immagini sono puramente indicativi** La

Securvera **si riserva il diritto di modificare in qualsiasi momento le caratteristiche dei prodotti descritti a suo insindacabile giudizio, senza alcun preavviso.**

**Los datos y las imágenes son orientativos** Securvera se reserva el derecho de modificar en cualquier momento de las características de los productos descritos en su única discreción, sin previo aviso.

**The data and images are for guidance only**

Securvera reserves the right to change at any time characteristics of the products described in its sole discretion, without notice.

**Les données et les images sont à titre indicatif seulement**

Securvera réserve le droit de modifier à tout moment les caractéristiques des produits décrits à sa seule discrétion, sans préavis.

**Os dados e as imagens são apenas para orientação**

Securvera reserva o direito de alterar, a qualquer tempo as características dos produtos descritos em seu exclusivo critério, sem