



# GUIDA PRATICA

FIBBIA SERRA CINTA DI TRAINO CHE E' AGGANCIATA AL TELO

DAL 1969 Marchio registrato n. 00663069

## SV-FGT FIBBIA SERRA CINTA DI TRAINO TELO

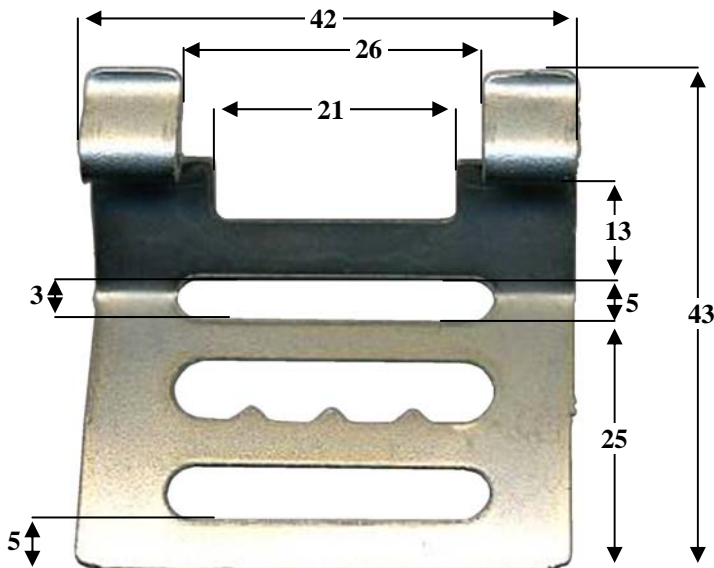

I numeri esprimono le dimensioni in mm

**SV-FGT** Fibbia Serra cinto di traino del telo tapparella. Realizzata con la tecnica di profondo stampaggio; tre asole equidistanti permettono di infilare la cinto di traino, l'asola centrale ha tre punte a modo di grappe bloccano la cinto. 2 alette piegate permettono di essere inserite nel tubo o palo di sostegno del telo tapparella. Materiale lamiera in acciaio nichelato antiruggine spessore 1 mm. Dimensioni di ingombro H43XL43XP1 mm. Peso 11 gr.

DICHIARAZIONE DEL COSTRUTTORE PER LA CONFORMITÀ



Securvera ifa  
Dir. 1999-5-CE  
Made in Italy

La **SV-FGT**: dichiara il produttore che risponde alle attuali normative europee; allo scopo di assicurare la sicurezza delle persone. Rispondendo a tutti i massimi criteri di sicurezza ed affidabilità



Utilizzate sempre materiali originali: Al termine della vita dell'apparato, assicuratevi che lo smantellamento sia eseguito da personale qualificato.

Securvera di Orsini Carlo ifa

Il Titolare  
*Orsini Carlo*

**SECURVERA** I.F.A. 00157 ROMA VIA MONTI TIBURTINI 510 A/1 TEL. FAX 0641732990

C.C.I.A. N° 5761 - REG. DITTE 25859 DEL 31-01-1972 - PARTITA IVA 06142341004

Sito <http://www.securvera.it> e-mail: [securvera@securvera.it](mailto:securvera@securvera.it) ASSISTENZA NON STOP CELLULARE 330288886

*Antifurto, Antincendio, F.V.C.E. controllo da LAN e GSM, Automazione cancelli, brevetti avveniristici.*