

## CONSIGLI PER L'INSTALLAZIONE

Ti consiglio di fissare il sensore direttamente sul corpo da proteggere, senza colle, adesivi, oppure prodotti che possono attutire le vibrazioni, come silicone o altro. Fissalo con le viti autofilettanti, vedi la figura n. 1. Solo se lo devi posizionare su un vetro pulisci bene la superficie con alcol, fissalo con il biadesivo. Il contatto magnetico se utilizzato, fissalo più vicino possibile al sensore, tolleranza 2,5 Cm.

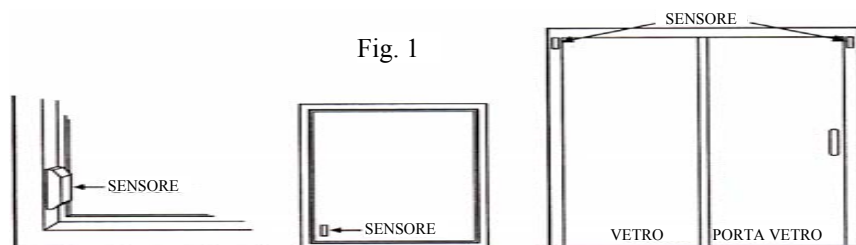

Qualora non ti serve il contatto magnetico, solleva il circuito facendo attenzione a non danneggiare nulla, sotto l'ampolla in vetro dei contatti, sensibile al magnete, si trovano due piazzole stagnate vicine, con la scritta R 43, mettile in corto con una saldatura ed il contatto magnetico è escluso.

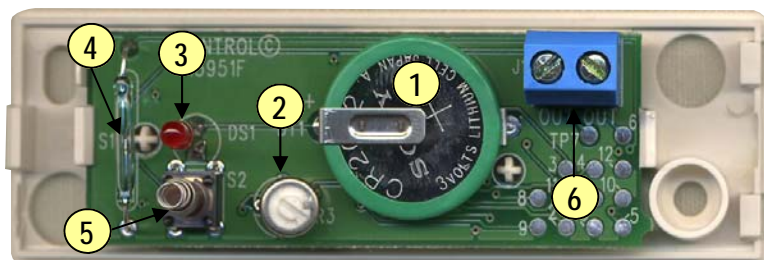

1) Batteria al Lithium da 3 v. durata prevista 10 anni. 2 Trimmer per la regolazione della sensibilità (non regolarlo troppo sensibile potrebbe andare in allarme per vibrazioni sismiche). 3) Led di segnalazione per avvenuto allarme. 4) ampolla in vetro contenente contatti NA, sotto l'influsso di un campo magnetico diventano NC. 5) Contatto tamper, controlla la manomissione. 6) morsetti di uscita con il sensore in posizione in posizione di riposo il contatto risulta NC, resistenza 15 ohm; in fase da allarme risulta NA con una resistenza da 1,0 Megaohm. Il contatto NC. Può comandare Linee Filo o [Radiotrasmittitori](#).

N.B. Il trimmer 2) quando viene fornito si trova a zero come se fosse spento, per ovvie ragioni di trasporto. Quindi è chiaro che per farlo funzionare ruotalo tutto in senso orario, senza forzarlo altrimenti si rompe, poi lo riporti indietro fino ad ottenere la giusta regolazione, utilizza un cacciavite adatto, per provare la sensibilità utilizza un martello gomma, in mancanza il manico di un cacciavite non colpire mai il sensore, ma il corpo da proteggere è bene che colpisci più lontano possibile.

SS-SRW 180107



# GUIDA PRATICA

RIVELATORE DI SCASSO AUTOALIMENTATO FILO E RADIO

DAL 1969 Marchio registrato n. 00663069

## RIVELATORE DI SCASSO PER RADIO SS-SRW



Questo sensore è un doppia tecnologia, composto da un contatto magnetico, il quale rileva l'apertura di un infisso (porta o finestra). Ed un rilevatore di urti provocati da scasso, da martello pneumatico o da trapano, rileva inoltre la rottura di un vetro sia laminati che temperati fino a 6 mm. Provvisto: di trimmer per la regolazione della sensibilità, di Led che indica avvenuto allarme, di tamper contro la manomissione, di un circuito di reset automatico.

### CARATTERISTICHE TECNICHE

⇒ Alimentazione pila al Lithium	3 V.
⇒ Contatto magnetico	Tolleranza magn. 2, Cm. Max.
⇒ Contatto di allarme in riposo	NC. Resistenza 15 Ohm
⇒ Contatto in allarme	NA. Resistenza 1,0 Megaohm
⇒ Corrente massime sui contatti	16 Vdc. 50 mA.
⇒ Dimensioni Sensore	L 88 X S 28 X P 21 mm.
⇒ Dimensioni Magnete	L 25 X S 15 X P 14 mm.

**M.B.** Non collegare il dispositivo alla rete elettrica pubblica. L'accessorio deve essere installato da un tecnico in possesso dei requisiti della 46/90.

**SECURVERA** I.F.A. 00157 ROMA VIA MONTI TIBURTINI 510 A/1 TEL FAX 0641732990  
C.C.I.A. N° 5761 - REG. DITTE 25859 DEL 31-01-1972 - PARTITA IVA 06142341004

Sito <http://www.securvera.it> e-mail: [securvera@securvera.it](mailto:securvera@securvera.it) ASSISTENZA NON STOP CELLULARE 330288886  
*Antifurto, Antincendio, F.V.C.C. controllo da LAN e GSM, Automazione cancelli, brevetti avveniristici.*

PONICELLO

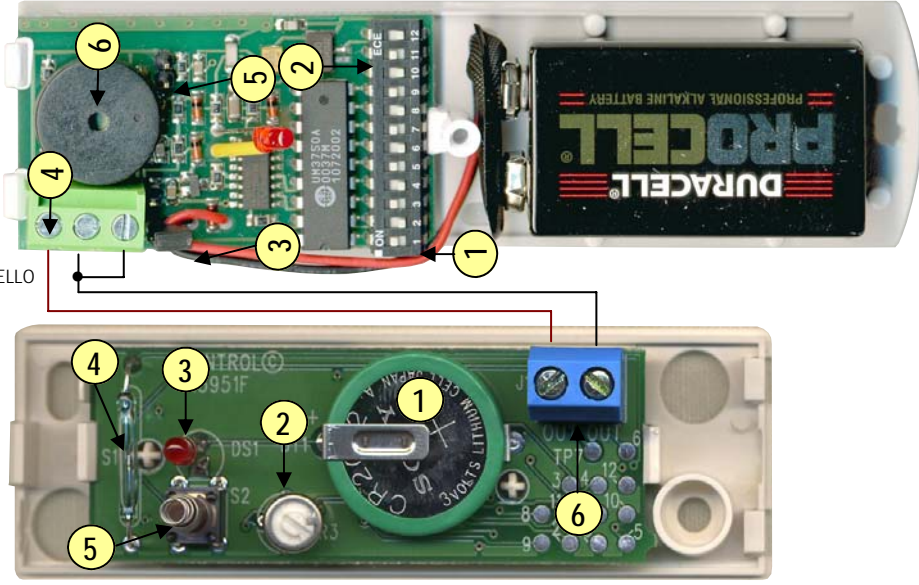

## PROGRAMMAZIONE RADIOSWITCH SI-RSW

- 1) Programma la codifica di bordo; componi tramite i dipswitch **ON OFF** da **1 a 10**; la codifica **segreta** che vuoi trasmettere, comunque deve essere la stessa della centrale radio (ricevente o del modulo di **zona**). **Attenzione non lasciare la codifica di collaudo. Ogni zona una codifica.**
- 2) Programma il canale tramite i dipswitch **ON OFF** **11 e 12**, il canale è determinato dalla centrale, o modulo di **zona** che riceve la codifica.
- 3) Tramite jumper **J1** (quello vicino ai morsetti), decidi se il **radioswitch** deve funzionare con il contatto magnetico a bordo, per escluderlo inserisci lo jumper, che provoca il cortocircuito del contatto **REED** in ampolla.
- 4) Chiudi sui morsetti i contatti **NC** che non utilizzi. Chiudi il morsetto **1** (il primo di sinistra opposto alla batteria), con il morsetto centrale **2** se non utilizzi **contatti magnetici remoti**. Chiudi il morsetto centrale **2** con il morsetto **3** (l'ultimo di destra più vicino alla batteria), se non utilizzi **switchallarm**, se utilizzi gli **switchallarm (SS-SAL contatti a cordino per serrande e tapparelle)**, il circuito del morsetto **2 e 3** è provvisto di contaimpulsori.

### DISPOSIZIONE DEI DIPSWITCH PER LE RICEVENTI DI NOSTRA PRODUZIONE

PER IL MODULO CANALE SV-MX7 DELLA RICEVENTE SV-RX7

Dipswitch 11 POSIZIONE ON Dipswitch 12 POSIZIONE ON

PER IL MODULO CANALE SV-MR4 DELLA RICEVENTE SV-RX4

Dipswitch 11 POSIZIONE ON Dipswitch 12 POSIZIONE ON

PER IL MODULO CANALE SI-SDC DELLA CENTRALE SI-LR5

Dipswitch 11 POSIZIONE ON Dipswitch 12 POSIZIONE ON

Per effettuare le prove di trasmissione cortocircuita momentaneamente i pin 5 (J2) opposti ai morsetti a destra del cicalino. Utilizza sempre batterie alcaline, ed originali. Quando il cicalino suona la batteria è scarica.

SS-SRW 180107

## RADIOSWITCH UNIVERSALE SI-RSW COMPLETO DI CONTATTO MAGNETICO

Il radioswitch è un **trasmettitore radio** a 433,92 Mhz, che utilizza il decodificatore **UM 86409 UM 3750 MC 53200** e simili. Consente di analizzare e trasmettere tre diversi tipi di segnali provenienti da sensori **NC**, precisamente: il segnale del contatto magnetico di bordo (particolarmente utile la dove è possibile l'installazione); i segnali dei contatti **NC** remoti, collegati in serie ne supporta un numero pressoché infinito; i segnali impulsivi degli **switchallarm** (contatti a corda per serrande e tapparelle), questo tipo di contatti se collegati in serie, ti consiglio di collegarne massimo tre, oltre tre contatti il circuito contatore può perdere la precisione. La codifica trasmessa dal radioswitch è compatibile con le riceventi: **SECURVERA - SEAV- PROTECO - VDS-SAIMATIC - CANGE - NICE - FAAC - ASTER - CIA - PRASTEL - ALTRI**. Per ottenere la massima portata, è bene effettuare prima del fissaggio le prove radioelettriche. La portata dipende dall'ambiente. Ti consiglio di fissare il radioswitch su superfici metalliche, farebbero da schermo all'antenna, (premesso che non è una regola a volte può anche aumentare la portata). Le caratteristiche di funzionamento, ad ogni apertura corrisponde una trasmissione di tre secondi, la pausa dura finché non si ripristina il contatto **NC**, la prossima apertura determina altra trasmissione di tre secondi; queste caratteristiche lo rendono particolarmente adatto per essere utilizzato come componente di un ponte radio, comandato da una ricevente con codifica diversa.

### CARATTERISTICHE TECNICHE GENERALI

- ⇒ Alimentazione **Batteria alcalina** **9 - 12 V cc.**
- ⇒ Consumo in trasmis. **Potenza** **10 mW Max**
- ⇒ Consumo in riposo **2 µA**
- ⇒ Frequenza di trasmissione **433.92 Mhz**
- ⇒ Portata in aria libera **50-100 metri**
- ⇒ Combinazioni codifica **4096**
- ⇒ Selezione canali dipsw. **11 e 12**
- ⇒ Test di trasmissione **2 pin aperti**
- ⇒ Contatore impulsivi x switch **3 impulsivi**
- ⇒ Temperatura di Funzionamento **-20° + 65° C**
- ⇒ Contenitore dim. **80X111X30**
- ⇒ Cicalino suono impulsivo. **Batteria scarica**

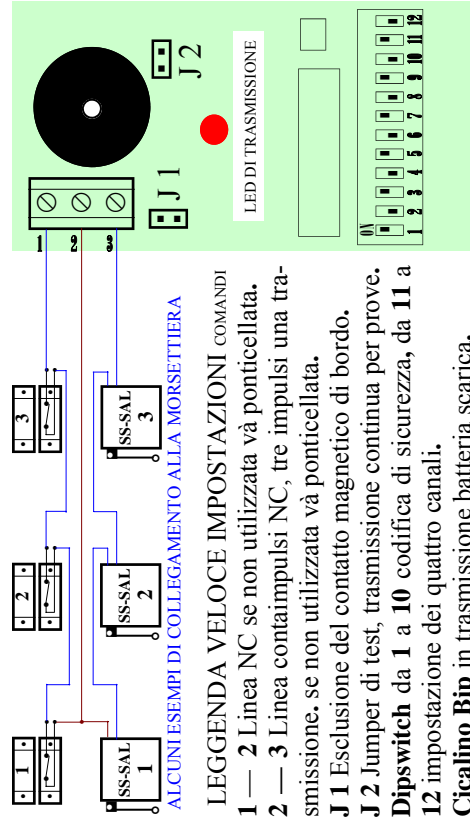

### LEGGENDA VELOCE IMPOSTAZIONI COMANDI

- 1** — **2** Linea **NC** se non utilizzata va ponticellata.
- 2** — **3** Linea contaimpulsori **NC**, tre impulsivi una trasmissione, se non utilizzata va ponticellata.
- J1** Esclusione del contatto magnetico di bordo.
- J2** Jumper di test, trasmissione continua per prove.
- Dipswitch** da **1 a 10** codifica di sicurezza, da **11 a 12** impostazione dei quattro canali.

**Cicalino Bip** in trasmissione batteria scarica.