

SS-SAL CONTATTO A FUNE PER AVVOLGIBILI

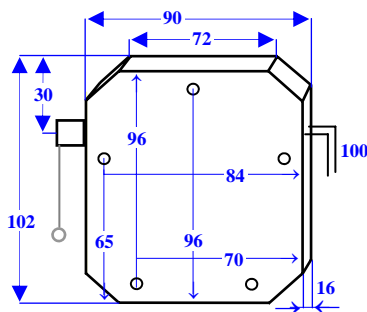
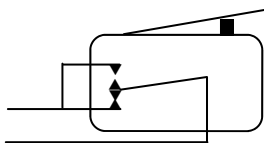

SS-SAL Switchalarm contatto NC. 1 A a 24 V. Il sistema è azionato da un **cordino in nylon** della lunghezza di ± 3 metri, fuoriesce per circa 2,7 metri. Avvolto e scorrevole su **carrucole in nylon**. Lo scorrere del cordino tramite gamme provoca più aperture/chiusure veloci del contatto (circa sei per ogni 18 cm. di filo), apertura contatto **circa 50 mS.** (necessita dell'amplificatore conta impulsi **SV-MSI**). Adatto per la protezione **tapparelle, serrande**, le protegge: dal **taglio**, dallo **strappo** e dal **sollevamento**. Contenitore ABS. Grado protezione IP30. Dimensioni L102XL90XS16 mm. Peso 114 gr.

Le vigenti normative 46/90 e successive modifiche, impongono l'installazione di componenti elettrici da parte di personale qualificato in possesso dei requisiti.

DICHIARAZIONE DEL COSTRUTTORE PER LA CONFORMITÀ

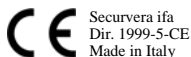

La **SS-SAL**: dichiara il produttore che risponde alle attuali normative europee; allo scopo di assicurare la sicurezza delle persone. Rispondendo a tutti i massimi criteri di sicurezza ed affidabilità



Utilizzate sempre materiali originali: Al termine della vita dell'apparato, assicuratevi che lo smantellamento sia eseguito da personale qualificato.

Securvera di Orsini Carlo ifa

Il Titolare
Orsini Carlo

ESEMPIO DI COLLEGAMENTO SU UNA CENTRALE DI ALLARME VIA FILO, TRAMITE IL MODULO AMPLIFICATORE **SV-MSI** IL QUALE LO RENDE UNIVERSALE PER QUALSIASI TIPO E MARCA DI ALLARME, E NE REGOLA LE FUNZIONI, IL CONTEGGIO DEGLI IMPULSI VELOCI.

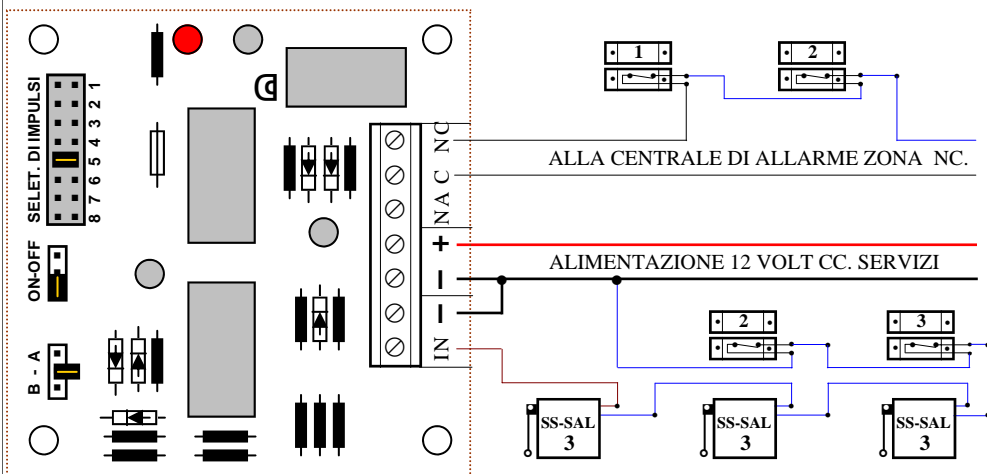

ESEMPIO DI COLLEGAMENTO SU UNA CENTRALE DI ALLARME VIA RADIO, DI QUALSIASI MARCA E TIPO PROVISTA DI TRASMETTITORI CON INGRESSO PER LETTURA IMPULSI VELOCI. RADIOCONTATTI - RADIOSWITCH: ECC L'ESEMPIO SOTTORIPORTATO RIGUARDA IL NOSTRO RADIOSWITCH

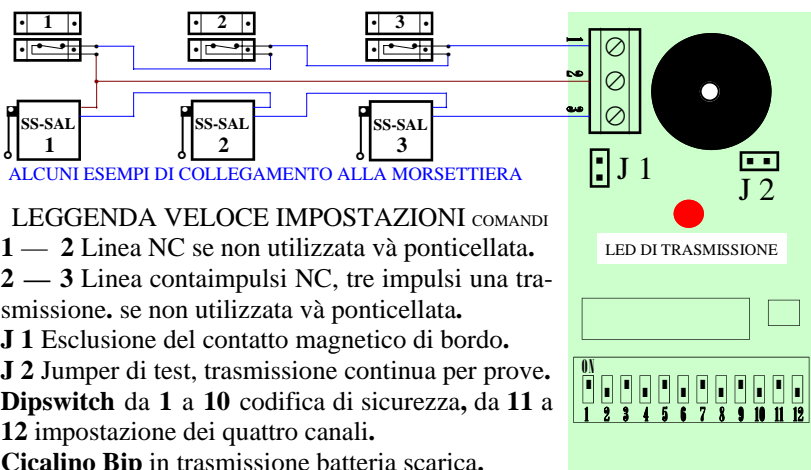

SECURVERA I.F.A. 00157 ROMA VIA MONTI TIBURTINI 510 A/1 TEL. FAX 0641732990

C.C.I.A.A. N° 5761 - REG. DITTE 25859 DEL 31-01-1972 - PARTITA IVA 06142341004

Sito <http://www.securvera.it> e-mail: securvera@securvera.it ASSISTENZA NON STOP CELLULARE 330288886

Antifurto, Antincendio, F.V.C.C. controllo da LAN e GSM, Automazione cancelli, brevetti avveniristici.