

## CARATTERISTICHE TECNICHE SV-CRT

Tensione d'ingresso Alimentatore	220 Vac +/- 10 % 50/60 Hz
Fusibile di rete 5X20	800 mA a 250 V.
Segnalazione mancanza rete 220 V.	Led rosso 220 V dedicato
Tensione d'uscita Alimentatore CBE	13,8 V. stabilizzata
Assorbimento in riposo (Batteria esclusa)	12 mA
Assorbimento inserita	35 mA
Assorbimento in riposo (Batteria esclusa)	12 mA
Assorbimento in allarme (Periferiche escluse)	150 mA
Carico massimo (assorbimento Periferiche)	500 mA riple 1,5 mV.
Batteria ermetica in tampone (esclusa)	12 V. 7,2 Ah. alta qualità
Fusibile batteria 5X20 mm	4 A a 250 V
Fusibile sensori e sirena 5X20 mm	2 A a 250 V.
Tempo: ingresso selezionabile	da 10 da 20 da 45 secondi
Tempo: uscita fisso	da 30 secondi
Tempo di allarme (riciclabile vedi zona)	2 minuti
Zone radio parzializzabili singolarmente	32 programmabili: tempi, aree, Chime
Supervisione	Attivato da default, Disattivabile
Sistema anticollisione Antiaccecamento	Escludibile da Jumper (Tamper attivo H24)
Zone Filo parzializzabili singolarmente	6 program.: tempi, aree, Chime, Tamper
Protezione inversione polarità	Diodo 3 A 400 V.
Frequenza di lavoro	433.42 Mhz
Ingresso ON/OFF comando remoto	tramite telefono, o Chiave Remota
Uscita Radio/Filo Stato centrale	Radioripetitore remoto optional - Led filo
Segnalazione Attivato Disattivato	Beep differenziati (volume regolabile)
Memoria eventi	Azzeramento al successivo inserimento
Memoria storica	resettabile tramite P1 e P2
Segnalazione Batteria dei sensori	Led rosso Batt. Bassa
Sirena Piezo incorporata	105 dB bitonale escludibile
Relè di Allarme 2 scambi 1 libero	8 A a 250 V. ac
2 Radiocomandi (memorizzabili max 8)	4 canali Acceso Spento Giorno Notte
Batteria Radiocomando	Litio (CR2032) 3 volt 1,2 Ah
Temperatura di Funzionamento	-10° + 60° C
Contenitore in materiale plastico ABS	Spessore 30/10
Dimensioni	H218 X L279 X P83 mm.
Peso	1,54 Kg

N.B. La Securvera al fine di migliorare il sistema, si riserva il diritto di apportare qualsiasi modifica, di aggiornamento ed adeguamento alle vigenti normative, senza alcun preavviso; Qualsiasi arbitraria modifica, oltre a causare danni irreparabili, fa decadere ogni effetto di garanzia. I nostri prodotti sono garantiti a vita contro i difetti di fabbrica, per la regolamentazione esatta attenersi al certificato di garanzia che accompagna il prodotto.

**SECURVERA** I.F.A. 00157 ROMA VIA MONTI TIBURTINI 510 A/1 TEL FAX 0641732990

C.C.I.A.A. N° 5761 - REG. DITTE 25859 DEL 31-01-1972 - PARTITA IVA 06142341004

Sito <http://www.securvera.it> e-mail: [securvera@securvera.it](mailto:securvera@securvera.it) ASSISTENZA NON STOP CELLULARE 330288886

Antifurto, Antincendio, F.V.C.C. controllo da LAN e GSM, Automazione cancelli, brevetti avveniristici.

SV-CRT 091211



## GUIDA PRATICA

CENTRALE DI ALLARME 32 ZONE RADIO E 6 FILO SU 2 AREE

DAL 1969 Marchio registrato n. 00663069

## CENTRALE 32 ZONE RADIO 6 FILO SV-CRT



**SV-CRT** Centrale di comando per impianti d'allarme radio/filo, 32 zone radio e 6 zone filo. Le zone sono programmabili singolarmente come: immediata, temporizzata, campanello, e possono essere associate su 4 gruppi. Ricevente radio 433,42 MHz. Codifica Rolling code di alta sicurezza a 64 bit, in autoapprendimento, Memorizza 8 radiocomandi (2 SV-R4R in dotazione) 4 canali, con le funzioni di: inserito/disinserito; attivazione/disattivazione indipendente gruppo 1, gruppo 2. Sirena piezo di bordo escludibile. Segnalazione acustica diversificata di inserito/disinserito escludibile. Ingresso chiave remota. Supervisione periferiche ogni 10 minuti, controllo batterie. Sirena radio bidirezionale. Segnalazione collisione radio. Sistema antiaccecamento. Segnalazione stato impianto da: (Sirena SV-SAR e da remoto SV-RSB se installati). Memoria 10 eventi. Uscita led test. Tempo: uscita 30", ingresso 10/20/30", Allarme 2 minuti. Relè 2 scambi da 8 A. Reset automatico al successivo inserimento. Può contenere batteria 12 Volt 7 Ah. Contenitore in ABS. Dimensioni L280XH220XP85 mm. Peso 2,45 Kg.

Le vigenti normative 46/90 e successive modifiche, impongono l'installazione di componenti elettrici da parte di personale qualificato in possesso dei requisiti.

DICHIARAZIONE DEL COSTRUTTORE PER LA CONFORMITÀ  Securvera ifa  
Dir. 1999-5-CE  
Made in Italy

La **SV-IRS**: dichiara il produttore che risponde alle attuali normative europee; allo scopo di assicurare la sicurezza delle persone. Rispondendo a tutti i massimi criteri di sicurezza ed affidabilità



Utilizzate sempre materiali originali: Al termine della vita dell'apparato, assicuratevi che lo smantellamento sia eseguito da personale qualificato. Securvera di Orsini Carlo ifa  
Il Titolare  
*Orsini Carlo*

## AVVERTENZE E PRECAUZIONI

Prima di eseguire qualsiasi collegamento della centrale, ti prego di leggere attentamente il presente manuale, per chiarimenti rivolgiti con fiducia al nostro servizio assistenza tecnico non stop, conserva il presente manuale, in caso di smarrimento richiedine una copia presso i nostri indirizzi. Lo staff della Securvera ti augura buon lavoro.

1) Le batterie sono gli ultimi componenti che devi collegare, perché qualora inavvertitamente provochi un cortocircuito, si produrrebbero danni irreversibili. fai le prove, (**eccetto le sirene**) con l'alimentatore che è protetto. Quando ti sei accertato che tutti i sensori, chiavi, combinatore telefonico, funzionano e che tutti i collegamenti sono esatti, collega le batterie per la prova finale. Senza le batterie, quando la centrale va in allarme, il **relè inizia a vibrare**, perché le sirene assorbono più di quanto l'alimentatore eroga.

2) Anche se superfluo è nostro dovere ricordarti di fare attenzione a non invertire le polarità, non provocare cortocircuiti.

3) Usa sempre cavi per impianti di sicurezza in quanto; questi cavi sono schermati, flessibili, antifiamma e rispettano le vigenti normative di legge, normalmente sono di colore bianco, hanno due conduttori più grandi, (non inferiore a Ø 0,50) di colore rosso e nero adatti per l'alimentazione, i rimanenti conduttori sono di Ø non inferiore a 0,22 e sono disposti in coppie; tutte le coppie sono abbinata con colori diversi, per una facile ed immediata individuazione, i conduttori da Ø 0,22 si utilizzano per i comandi e per i segnali. Evitate di fare giunte sui cavi, qualora ciò fosse necessario, i conduttori vanno saldati, dove non è possibile, utilizza i morsetti, ti consiglio di rispettare sempre i colori, per il fissaggio se usi la macchinetta spara chiodi (sconsigliata), fai attenzione a non forare i cavi, ti consiglio grappe in plastica con chiodino laterale, meglio se i cavi li fissi in canalina. Per il collegamento alla rete elettrica, ti consiglio di prelevare la 220 Volt, tramite un differenziale dedicato, nei collegamenti rispetta le norme della legge 46/90 e successive modifiche relativa agli impianti elettrici, prima di aprire la centrale assicurati sempre di avere tolto la corrente elettrica.

4) Collegamenti: sguaina i conduttori facendo attenzione a non intaccare i capillari di rame, se sono da unire l'uno all'altro intrecciali forte e ripiegali su se stessi (se ti è possibile saldali), poi isolali bene con nastri specifici da elettricista, se fissi il conduttore sotto un morsetto, ed è solo e fino, ripiegalo su se stesso, il conduttore nel morsetto deve arrivare fino in fondo, la guaina deve toccare il morsetto ma non deve essere presa sotto, altrimenti con il tempo il tempo si ossida e non farà più contatto, Stringi bene il morsetto poi tira

## Dichiarazione di conformità CE

### DATI DEL DISPOSITIVO:

Denominazione: **TRINA Centrale di allarme 32 zone radio + 6 filo**  
Tipo: **SV-TRF Supervisionata Codice di sicurezza 64 bit**  
Costruttore: **Securvera ifa Italia**  
Indirizzo del Distributore: **Via Dei Durantini Roma Distribuisce: Sbeco di Ghita Maria Sas V. Monti Tiburtini Roma**

Dispositivo conforme alle direttive dell'Unione Europea:

- **Direttiva R&TTE 99/5/EC risponde a tutti gli standard:**  
- **89/336/CEE**  
- **73/23/CEE**

Al fine di soddisfare i requisiti essenziali della direttiva 99/88/CE il dispositivo è stato fabbricato nel rispetto delle seguenti normative:

- **EMC (compatibilità elettromagnetica): EN 301 489-1 e EN 301 789-7**  
- **SAFETY (Sicurezza Elettrica information technology): EN 60950**

Si dichiara inoltre che non è consentito mettere in servizio il macchinario fino a che il meccanismo in cui verrà incorporato, o di cui diverrà componente, sia resa, identificata, dichiarata conforme alla direttiva CEE 89/392 e successive modifiche: DPR n° 459 del 24 Luglio 2011

Securvera di Orsini Carlo ifa  
R. Titolo

Roma 25 Luglio 2011

*Orsini Carlo*

## MEMORIA CONFIGURAZIONE DELLE ZONE E SENSORI SU IMPIANTO

TIPO DI SENSORE	GRUPPO 24H		RITARDO D'INGRESSO		CAMPANELLO
	GRUPPO 1	GRUPPO 2	TUTTI GRUPPI		
ZONA 1					
ZONA 2					
ZONA 3					
ZONA 4					
ZONA 5					
ZONA 6					
ZONA 7					
ZONA 8					
ZONA 9					
ZONA 10					
ZONA 11					
ZONA 12					
ZONA 13					
ZONA 14					
ZONA 15					
ZONA 16					
ZONA 17					
ZONA 18					
ZONA 19					
ZONA 20					
ZONA 21					
ZONA 22					
ZONA 23					
ZONA 24					
ZONA 25					
ZONA 26					
ZONA 27					
ZONA 28					
ZONA 29					
ZONA 30					
ZONA 31					
ZONA 32					
ZONA <u>1</u>					
ZONA <u>2</u>					
ZONA <u>3</u>					
ZONA <u>4</u>					
ZONA <u>5</u>					
ZONA <u>6</u>					

il filo per accertarti che abbia preso bene. Se tirandolo si sguaina rifai l'operazione altrimenti con il tempo e la temperatura rischi il cortocircuito con i fili dei morsetti vicini.

5) E' importante non installare assolutamente componenti che assorbono più di quanto eroga il carica batterie. Le sirene, le chiamate telefoniche e le altre apparecchiature che in allarme superano l'assorbimento, debbono necessariamente essere autoalimentate (per normative debbono avere una batteria propria in tampone); in mancanza di batteria, qualora le venissero tagliati i cavi, l'apparecchiatura sarebbe inservibile, inoltre risentirebbe dei disturbi provocati dall'assorbimento di altri componenti, nonché degli sbalzi provenienti della 220 V, con rischi di guasti.

6) Ti consiglio di sostituire sempre le batterie dopo due anni di vita, perché anche se apparentemente sembrano efficienti, la loro capacità è ormai esaurita; i rischi improvvisi sono: un elemento si isola, quando manca la rete elettrica, le sirene (se la loro batteria è sufficiente) si allarmano; oppure se un elemento entra in corto, con il passare del tempo, si possono danneggiare gli alimentatori per stress della protezione termica.

7) Non esporre la centrale alla pioggia, vicino a getti di acqua o umidità eccessiva, nonché a qualsiasi altro tipo di liquido che possa essere dannoso; oltre a causare malfunzionamenti, può causare pericolo a persone e a cose, come un qualsiasi elettrodomestico. La temperatura ottimale di funzionamento è da meno 10° a più 60° centigradi.

8) Evita l'installazione non protetta in ambienti polverosi. Per la pulizia non utilizzare abrasivi o forti detergenti, non usare solventi o benzine che, oltre ad essere infiammabili, possono causare danni alla verniciatura; per pulire la centrale togli sempre la corrente elettrica. Utilizza sempre materiale marchiato Securvera, o di pari qualità ed affidabilità.

### FISSAGGIO DELLA CENTRALINA A PARETE

Trova un punto accessibile che permetterà a Te, e all'utente di eseguire facilmente tutte le manovre e i controlli necessari. Non installare la centralina troppo in alto, o troppo in basso, dove poi lavori scomodo, in posti chiusi senza circolazione d'aria, per nessuna ragione dentro armadi con abiti appesi, all'interno di mobili chiusi, in ripostigli pieni di materiale facilmente infiammabile. Trova il passaggio più semplice dei cavi per raggiungere i sensori, le sirene, le chiamate telefoniche da collegare. Ti raccomando di effettuare tutte le prove di portata radio, evita pareti in cemento armato, che ostacolano, la propagazione delle onde radio, Quando sei certo che hai trovato il punto migliore, fissa bene la centralina con 4 stop adeguati.

## COLLEGAMENTI AL MAMMUT PORTAFUSIBILE 220 V.

1) **Collegamento 220 Volt 50/60 Hz.** Ricordati di togliere corrente; poi preleva la 220 V. sotto un interruttore differenziale (Salvavita) dedicato da 0,20. Usa un cavo a tre conduttori da Ø 1,5, uno Blu, uno Marrone, uno Giallo/Verde. Collega il filo Blu al neutro della rete, poi lo colleghi al morsetto della centrale contrassegnato con la lettera **N**. Collega il filo Marrone alla fase della rete, poi lo colleghi al morsetto della centrale contrassegnato con la lettera **F**. Collega il filo il Giallo/Verde all'impianto di terra, sulla centrale collegalo al morsetto contrassegnato con il simbolo  $\perp$  oppure sulla carcassa del trasformatore. Attenzione: il collegamento di terra è obbligatorio per la legge 46/90



2) **Collegamento Sirena autoalimentata SH-SPL** (esempio riferibile a qualsiasi sirena che si allarma a caduta di negativo). Con cavo per antifurto **SM-2S64**, collega il filo rosso da Ø 0,50 al positivo **12 V.** morsetto 19 della Trina, e nella sirena lo colleghi al morsetto 8. Collega il filo nero da Ø 0,50 al negativo morsetto 20 della Trina, e nella sirena collegalo al morsetto 7. Collega il filo rosso da Ø 0,22 **NC.** morsetto 13 (caduta di positivo in allarme) della Trina, e nella sirena lo colleghi sul morsetto 9. Collega il filo verde da

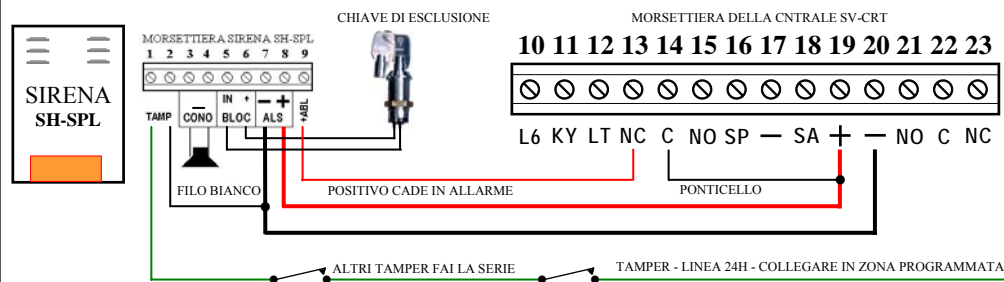

da Ø 0,22 sul morsetto H24 della Trina (ovvero la **L** che hai programmato come H24), rispetta le serie dei tamper di tutte le apparecchiature installate, e nella sirena collegalo sul morsetto 1. Nella sirena fai un ponticello tra i morsetti 2 e 7 —. Ti consiglio di collegare i rimanenti 2 fili giallo bianco sui morsetti 5 e 6 della sirena, portali in centrale, per una chiave remota; mettendo in corto i due fili, la sirena si disabilita; utile per la manutenzione. Comunque attieniti sempre agli schemi in dotazione delle singole apparecchiature.

## STORICO DEGLI ULTIMI 10 EVENTI DI ALLARME

Quando disinserisci la Trina, se ci sono stati degli eventi di allarme, verranno segnalati dall'accensione del Led **MEM ALLARME**; e dal Led, o dai Led, che hanno determinato l'allarme, nonché il motivo, esempio: Sensore o sensori, **TAMPER** del sensore Radio, Supervisione (**RINDON DANZA**) del sensore Radio, Batteria Scarica **BATT BASSA** del sensore Radio.

Per verificare quale zona ha dato l'allarme, pigia il tasto **T2** del radiocomando, verranno visualizzati gli ultimi **dieci eventi**, in ordine decrescente, mediante l'accensione dei Led di zona interessati e la natura dell'evento.

E' possibile visualizzare lo storico degli ultimi **10 allarmi**, in qualsiasi momento digitando due volte il tasto **T2** del radiocomando, Vedi pagina 12.

## SEGNALAZIONE DI AVVENUTO ALLARME DA INTRUSIONE

Led MEM ALLARME	Led di zona
ACCESO	ACCESO

## SEGNALAZIONE DI AVVENUTO ALLARME PROVOCATO DAL TAMPER

Led MEM ALLARME	Led TAMPER	Led di zona (per il tamper)
ACCESO	ACCESO	ACCESO

## SEGNALAZIONE DI AVVENUTO ALLARME PROV.TO DA SUPERVISIONE

Led MEM ALLARME	Led RINDON DANZA	Led di zona (per il tamper)
ACCESO	ACCESO	ACCESO

## SEGNALAZIONE EVENTO DI AVVENUTO ALLARME ZONA CABLATA FILO

Led MEM ALLARME	Led ZONE FILO	Led di zona
ACCESO	ACCESO	ACCESO

## SEGNALAZIONE BATTERIA SCARICA DEL SENSORE RADIO

<b>LED BATT.LOW</b>	<b>LED di zona</b>
ACCESO	ACCESO

## CANCELLAZIONE DELLO STORICO RELATIVO AGLI EVENTI DI ALLARME

Se desideri effettuare la cancellazione dello storico relativo agli eventi di allarme, a centrale Trina spenta, pigia contemporaneamente i pulsanti **P1** e **P2** della centrale fino a quando (circa 25") non udirai una serie di beep.

## MANUALE UTENTE DESCRIZIONE USO E FUNZIONI DELLA CENTRALE TRINA

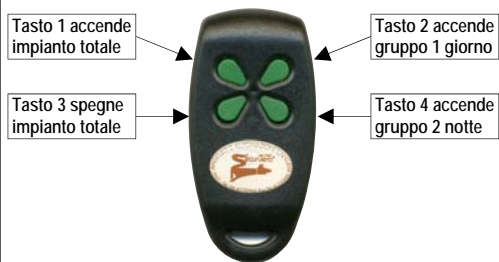

La centrale Trina, viene fornita con 2 radiocomandi rolling code quadricanale, il radiocomando emette una codifica di sicurezza a 64 bit, sistema brevettato Securvera, le funzioni dei tasti sono riportate in dettaglio nella figura accanto, la centrale può apprendere massimo otto radiocomandi. Sono incopiabili.



Didascalia del pannello: MEM ALLARME = Led Acceso significa che è andata in allarme, se l'allarme lo ha dato una o più zone, i relativi led rimarranno accesi, oltre a questa segnalazione fissa, quando si disinserisce l'allarme la Trina emetterà dei **beep veloci** che indicano avvenuto evento, da controllare la causa nello storico. TAPER = Led acceso, allarme da manomissione, led accesi anche delle relative zone interessate.

BATT. BASSA = Led acceso batteria sensori da sostituire (i singoli sensori hanno la segnalazione sonora, quando attivati, se la batteria è bassa emettono un beep).

RINDONDANZA = Led acceso segnala disturbi di radiofrequenza, anticollisione.

ZONE FILO = Led acceso allarme su una delle 6 zone filo, il relativo Led acceso sulle zone indicherà la/e zona interessata all'evento

1 2 3 4 5 6 = Led delle zone Filo, solo se è acceso anche il Led ZONE FILO.

Dal Led 1 al Led 16 se accesi riguardano le relative zone radio.

Dal Led 17 al Led 32 se accesi riguardano le relative zone radio, per identificare che si tratta dalla zona 17 alla 32 contestualmente si accende anche il Led A2.

A1 = Led acceso indica utilizzo del primo gruppo (**impianto Giorno**), che controlla tutte le zone ad esso associate, sia radio che filo, in modo singolo e indipendente.

A2 = Led acceso indica utilizzo del secondo gruppo (**impianto Notte**), che controlla tutte le zone ad esso associate, sia radio che filo, in modo singolo e indipendente.

P1 = Pulsante per la selezione, la ricerca, e la conferma dell'evento.

P2 = Pulsante per la selezione, la ricerca della caratteristica e l'avanzamento.

P1 = Pulsante (pigiato contestualmente a P2 permette l'ingresso alle memorie di programma).

P2 = Pulsante (pigiato contestualmente a P1 permette l'ingresso alle memorie di programma).

## 3) Collegamento chiamata di allarme GSM teleinserimento confermato

Esempio riferibile a qualsiasi chiamata telefonica con comando di allarme a caduta di positivo, con possibilità di teleattivazione confermata; nella fattispecie SE-SIC (**SINCLER**) con U1 uscita O.C. 100 mA a negativo. R1 ingresso di conferma: con negativo risposta di inserito messaggio 7, con positivo risposta di disinserito messaggio 8. Con cavo antifurto **SM-2S4**, collega

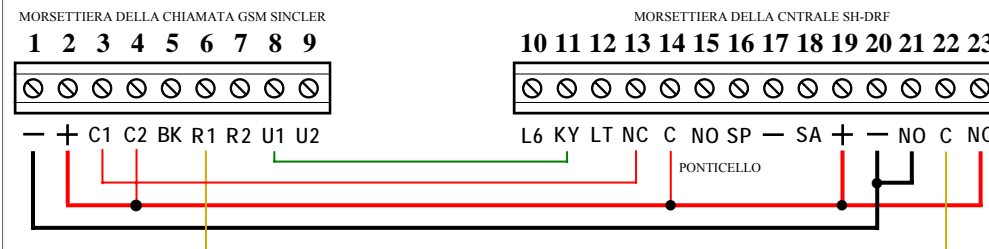

il filo rosso da Ø 0,50 al positivo **12 V.** morsetto 19 della Trina, e sulla chiamata collegalo al morsetto 2. sul morsetto positivo. Collega il filo nero da Ø 0,50 al negativo **12 V.** morsetto 20 della Trina, e sulla chiamata collegalo al morsetto 1. Collega il filo rosso da Ø 0,22 al NC caduta di positivo in allarme morsetto 13 della Trina, sulla chiamata collegalo al morsetto 3 (C1 cioè primo canale). Collega il filo verde da Ø 0,22 al KY morsetto 11 (Ingresso chiave remota) della Trina, sulla chiamata collegalo al morsetto 8 (U1 cioè uscita — OC 100 mA). Collega il filo giallo da Ø 0,22 al morsetto 22 (uscita + o — attivata disattivata della Trina, e sulla chiamata collegalo al morsetto 6 (R1 cioè ingresso per la risposta, e la conferma di stato impianto inserito/disinserito). Qualora il canale C2 della chiamata non lo utilizzi, fai un ponticello tra i morsetti 2 e 4. Nella centrale Trina, devi polarizzare il relè per la risposta, fai un ponticello tra il morsetto 19 + e il morsetto 23 NC. Fai un altro ponticello tra il morsetto 20 — e il 21 NO della Trina. Ricontrolla tutto

### CONFIGURAZIONE E PROGRAMMAZIONE DELLA CENTRALE TRINA

Il reset azzeramento dei **parametri in default**. Inserisci la batteria, fai un ponticello tra i morsetti: 8 negativi e 11 KY, si accendono i led **A1** e **A2**, pigia e tieni pigiato P1 e P2 la Trina emette un beep, poi altri due; lascia **P1** e **P2**, si illuminano tutti i Led sinistri, entro 5" pigia il P2, la Trina emette 1 Beep che conferma l'avvenuto reset, rimuovi il ponticello tra i morsetti 8 e 11.

### PROGRAMMAZIONE MENÙ E SOTTOMENÙ

1) Programmazione, tieni chiuso il **tamper** (pulsante con la molla a destra del circuito), **alimenta la Trina**; entro 2" si accendono i Led **A1** e **A2**, per 3" circa, **attendi ancora 20"**, poi inserisci la Trina con il radiocomando, oppure dai un impulso — sul morsetto KY, un Beep conferma l'accensione, contemporaneamente si accendono i Led A1 e A2, entro 20" lascia il pulsante **tam-**

per, attendi che i Led A1 e A2 si spengono; pigia contemporaneamente P1 e P2, La trina emetterà: 1 singolo Beep; spazio 2 beep; spazio 3 beep.

2) i Beep emessi hanno questo significato: 1° Beep apprendimento dei sensori radio sulle **32 zone**, programmazione dei parametri e delle funzioni delle singole zone; come assegnare la zona ad uno dei quattro gruppi, stabilire un tempo di ritardo per l'ingresso, tra i tre tempi disponibili 10",20",30", Attivare la funzione campanello (disattivata in default), Disattivare la supervisione (attivata in Default), selezionare la zona che interessa programmare le funzioni, nonché resettare la zona. 2 Beep successivi e consecutivi apprendimento di otto radiocomandi, o di reset totale default. 3 Beep successivi e consecutivi apprendimento delle 6 zone filo, programmazione dei parametri e delle funzioni delle singole zone; come assegnare la zona ad uno dei quattro gruppi, stabilire un tempo di ritardo per l'ingresso, tra i tre tempi disponibili 10",20",30". Attivare la funzione campanello (disattivata in Default), Attivare il tipo di collegamento NC o NO (NO in default), selezionare la zona che interessa programmare le funzioni, nonché resettare la zona. Per opportunità partiamo dalla programmazione dei radiocomandi:

3) Ripeti le operazioni del punto 1, dopo il 1° Beep; attendi i 2 Beep successivi e consecutivi, lascia P1 e P2 si accendono i Led: MEM ALLARME - TAMPER - BATT BASSA - RINDONDANZA - ZONE FILO. Sei entrato nel sottomenù per l'apprendimento (oppure del reset. Reset: pigia il tasto P2, un beep conferma l'avvenuto reset) degli otto radiocomandi. Pigia il tasto 1 (T1) del radiocomando da memorizzare, la centrale emette un Beep che conferma l'apprendimento. Ripeti la manovra con altri radiocomandi, per ogni radiocomando appreso la Trina emette un Beep di conferma. La trina si posiziona automaticamente sul radiocomando successivo (attenzione pigiando il T1 dello stesso radiocomando occupi le 8 memorie successive con lo stesso codice. Memorizzati 8 radiocomandi, se continui a pigiare T1 di altri radiocomandi, la trina cancella l'ultimo e registra l'attuale); (in qualsiasi momento vuoi memorizzare un'altro radiocomando rifai la procedura fino ai 2 Beep, la trina si posiziona automaticamente in una delle otto memorie libere). Per uscire da questo sottomenù (obbligatorio dopo 8 radiocomandi), anche dopo la memorizzazione di un solo radiocomando, pigia e rilascia il pulsante del Tamper.

4) Programmazione delle 32 zone radio: ripeti le operazioni del punto 1, dopo il 1° Beep: Lascia P1 e P2, si accende il Led della 1° zona (Sei entrato nel sottomenù per la programmazione delle 32 zone radio, se la zona che vuoi programmare non è questa, pigia P1, ad ogni pressione si accende il led

#### LEGGENDA SINTETICA PER LA MORSETTIERA DELLA TRINA

T1 = Trimmer di regolazione Carica B. (regolato dalla fabbrica a 13,8 Vcc.)

T2 = Regolazione volume Beep (segnali sonori 1 Beep ON 2 Beep OFF)

J1 = Jumper aperto esclude la sirena interna della centrale

J2 = Jumper aperto esclude il Beep ON/OFF segnalazione accesa/spenta

J3 = Jumper aperto esclude l'antiacceamento radio

MEM ALLARME = Led Rosso indica Allarme avvenuto in una delle zone

TAMPER = Led Rosso indica tamper aperto e della centrale e dei sensori

BATT. BASSA = Led Rosso indica che la batteria dei sensori è bassa

RINDONDANZA = Led Rosso indica allarme della supervisione

ZONE FILO = Led rosso indica una delle zone filo è in allarme

Z1 = Led rosso indica il gruppo di zone dal 1 alla 16 + 6 filo

Z2 = Led rosso indica il gruppo di zone dal 17 alla 32

220 V = Led rosso indica la presenza della Rete elettrica 220 V. 60 Hz

1.....16 = Led rossi indicano la singola zona Radio dalla zona 1 alla 16

1.....6 = Led rossi indicano la singola zona Filo dalla zona 1 alla zona 6

17.....32 = Led rossi indicano la singola zona Radio dalla zona 17 alla 32

P1 = Pulsante per l'avanzamento, e la conferma di programmazione

P2 = Pulsante per la selezione, la ricerca della caratteristica e l'avanzamento

#### MORSETTIERA VALORI DEGLI INGRESSI E DELLE USCITE

A B = Ingressi alimentazione 16 Vca. Proveniente dal trasformatore

L 1 = (1 in e 2 →) Linea programmabile NA oppure NC

L 2 = (3 in e 2 →) Linea programmabile NA oppure NC

+ - 12 V. = (4 e 5) Alimentazione per i servizi sotto fusibile da 2 A (per i sensori)

L 3 = (6 in e 8 →) Linea programmabile NA oppure NC

L 4 = (7 in e 8 →) Linea programmabile NA oppure NC

L 5 = (9 in e 8 →) Linea programmabile NA oppure NC

L 6 = (10 in e 8 →) Linea programmabile NA oppure NC

KY = (11 Ingresso per chiave remota ON/OFF) Impulso da 500 msec chiuso a -

LT = (12) Uscita + ritardata di 5" per led remoto, segnala lo stato ON/OFF

NC. 13 C. 14 NO. 15 = Scambio libero da 5 A per uso personalizzato (sirene, teleruttori)

SP = (16) Uscita + in allarme per sirene o altro (non collegare mai insieme 2 periferiche)

- = (17 →) Negativo comune, adatto per il collegamento delle sirene sia interne che esterne

SA = (18 NC +) per sirene autoalimentate che entrano in allarme a caduta di positivo (non collegare mai insieme 2 periferiche, se non protette da inversione di segnale)

+ - 12 V. = (19 e 20) Alimentazione per sirene sotto fusibile da 2 A

NO. 21 C. 22 NC. 23 = Uscita ON/OFF Scambio libero da 3 A per uso personalizzato

LG = Pulsante Tamper oltre alla funzione tamper, necessario anche per la programmazione

## SCHEMA ELETTRICO DI PRINCIPIO RIGUARDO AI COMPONENTI FILARI AGGIUNTI

Resta inteso che ogni componente ha il suo **schema da rispettare**, questo schema aiuta a capire la morsettiera della centrale, e realizzare un impianto di allarme telecomandato tramite dispositivo telefonico, che conferma con la **guida fonica l'avvenuto comando**, come collegare le sirene interne ed esterne, come collegare la 220 V. i contatti impulsivi, realizzare una serie; si ricorda che le normative stabiliscono **una linea un sensore**, inoltre la centrale prevalentemente è **una centrale radio**, per i collegamenti filari, programmare un **linea come tamper** nella fattispecie e stata programmata la **Linea L1**

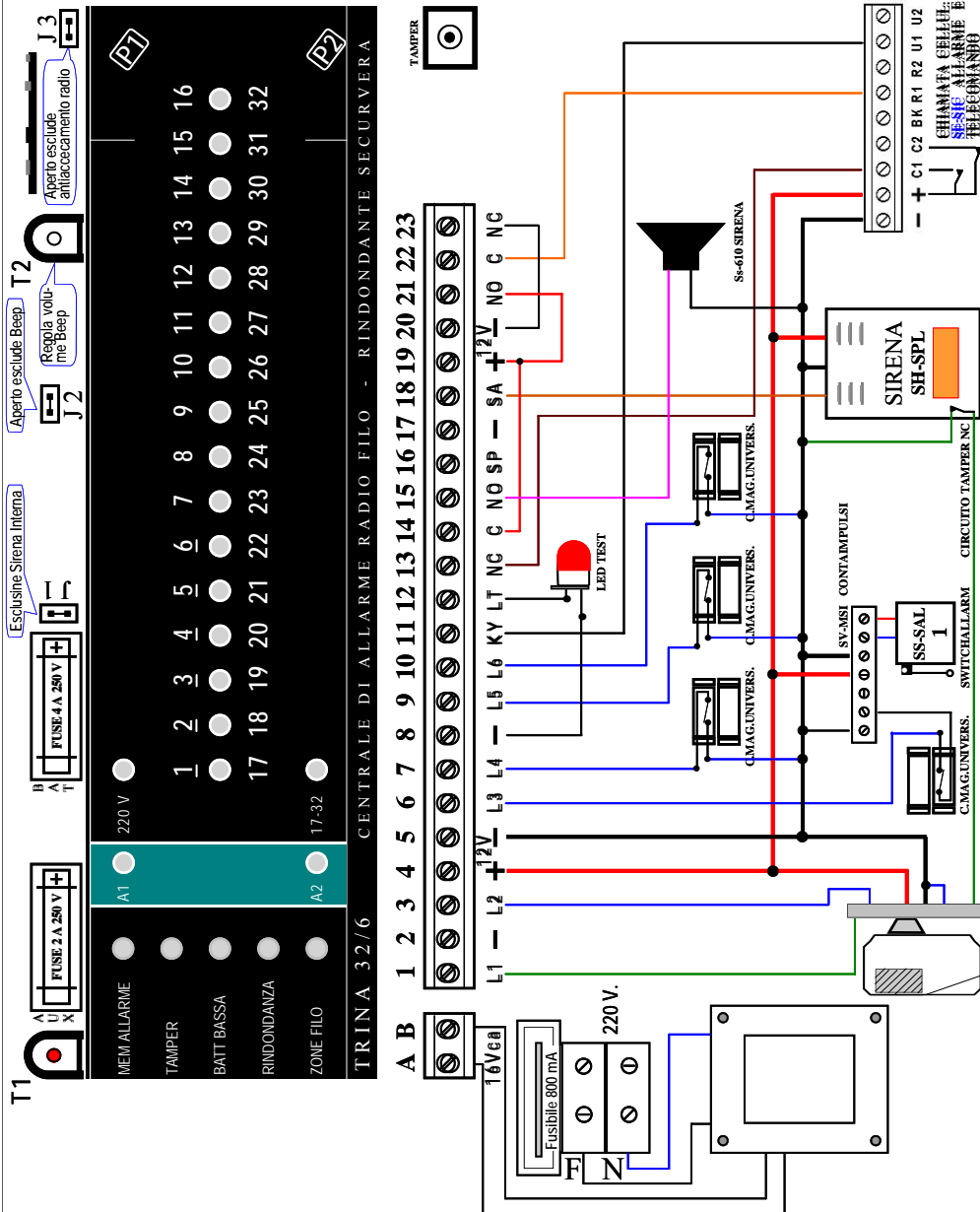

successivo, l'avanzamento è segnalato da un Beep, fermarti sulla **zona interessata** (per **azzerare o resettare** tutti i parametri precedenti pigia P2, la Trina emetterà 3 Beep consecutivi che confermano il **reset**), fai apprendere il sensore mandando il segnale di allarme (attieniti scrupolosamente alle istruzioni del singolo sensore, perché ogni sensore è particolare), un Beep della Trina conferma l'avvenuto apprendimento del sensore, contestualmente si accendono i Led A1 e A2, che indicano l'assegnazione della zona su tutti i gruppi; se la vuoi assegnare al 1° gruppo pigia P2 finché si accende solo il Led A1; se la vuoi assegnare al 2° gruppo pigia P2 finché si accende il Led A2; se la vuoi assegnare al 4° gruppo 24H, pigia P2 finché si accende il Led **ZONE FILO**. Individuato il gruppo, pigia P1, la Trina conferma posizionandosi sui Led accesi: gruppi/o: Tutti = A1 e A2; gruppo 1 = A1; gruppo 2 = A2; **TAMPER**, in questo sottomenù puoi programmare i ritardi di ingresso, pigia P2 si accende il Led 1 che equivale ad un ritardo di 10", pigia ancora il P2 si accende il Led 2 che equivale ad un ritardo di 20", pigia ancora il P2 si accende il Led 3 che equivale ad un ritardo di 30", al ritardo utile pigia P1 (se non vuoi i ritardi, la zona deve **essere immediata** pigia P1 a Led 1 2 3 spenti), contestualmente si accenderà il Led **BATT BASSA**, in questo sottomenù puoi programmare la **funzione campanello**, se vuoi il campanello pigia P2 se si accende il Led A1 è attivato, Led A1 Spento funzione disattivata, Pigia P1 per confermare la scelta, contestualmente si accende il Led **RINDONDANZA**, sottomenù per programmare la **funzione supervisione**, pigia P2 Led A1 acceso attivata, Led A1 Spento funzione disattivata, Pigia P1 per confermare la scelta, automaticamente si posiziona sulla zona successiva, Se come gruppo scegli il **4°; gruppo 24H**, oltre al Led di zona si accende il Led **ZONE FILO**, Pigia P1 per confermare la scelta, contestualmente si accende il Led **BATT BASSA**, in questo sottomenù puoi programmare la **funzione campanello**, se vuoi il campanello pigia P2 se si accende il Led A1 è attivato, Led A1 Spento funzione disattivata, Pigia P1 per confermare la scelta, contestualmente si accende il Led **RINDONDANZA**, sottomenù per programmare la **funzione supervisione**, pigia P2 se si accende il Led A1 è attivata, Led A1 Spento funzione disattivata, Pigia P1 per confermare la scelta, automaticamente si posiziona sulla zona successiva, esempio **zona 2**. Per programmare tutte le 32 zone radio, ripeti per ogni zona, tutte le operazione descritte nel punto 4. Per uscire da questo sottomenu, in qualsiasi momento anche dopo la memorizzazione di una sola zona radio, pigia e rilascia il pulsante del Tamper.

5) **Programmazione delle 6 zone filo**: ripeti le operazioni del punto 1, la Trina emetterà un beep, 2 beep, dopo i **3 Beep**: lascia P1 e P2, si accenderà il

Led della 1° zona filo, (Sei entrato nel sottomenù per la programmazione delle 6 zone filo), se la zona che vuoi programmare non è questa, pigia P2, ad ogni pressione si accenderà il Led **MEM ALLARME**, con il Led della zona successiva, in modo ciclico, fermarti sulla **zona interessata**, pigia P1 per confermare la scelta, un Beep della Trina conferma l'avvenuta apertura della zona da programmare, contestualmente si accendono i Led A1 e A2, che indicano l'assegnazione della zona su tutti i gruppi; se la vuoi assegnare al 1° gruppo pigia P2 finché si accende solo il Led A1; se la vuoi assegnare al 2° gruppo pigia P2 finché si accende il Led A2; se la vuoi assegnare al 4° gruppo 24H, pigia P2 finché si accende il Led **ZONE FILO**. Individuato il gruppo, pigia P1, la Trina conferma posizionandosi sui Led accesi: gruppi/o: Tutti = A1 e A2; gruppo 1 = A1; gruppo 2 = A2; **TAMPER**, in questo sottomenù puoi programmare i ritardi di ingresso, pigia P2 si accende il Led 1 che equivale ad un ritardo di 10", pigia ancora il P2 si accende il Led 2 che equivale ad un ritardo di 20", pigia ancora il P2 si accende il Led 3 che equivale ad un ritardo di 30", al ritardo utile pigia P1 (se non vuoi i ritardi, la zona deve **essere immediata** pigia P1 a Led 1 2 3 spenti), contestualmente si accenderà il Led **BATT BASSA**, in questo sottomenù puoi programmare la **funzione campanello**, se vuoi il campanello pigia P2 se si accende il Led A1 è attivato, Led A1 Spento funzione disattivata, Pigia P1 per confermare la scelta, contestualmente si accende il Led **RINDON DANZA**, sottomenù per programmare la **funzione supervisione**, indica che puoi programmare il tipo di collegamento NO o NC, si accende il Led A1 zona NC, Led A1 Spento, Pigia P1, per confermare la scelta, si accenderà il Led **MEM ALLARME**, Pigia nuovamente P1, si accendono i Led A1 e A2, con il Led della zona successiva. Per programmare tutte le 6 zone filo, ripeti per ogni zona, tutte le operazioni descritte al punto 5. Per uscire da questo sottomenù, in qualsiasi momento anche dopo la memorizzazione di una sola zona filo, pigia e rilascia il pulsante del Tamper.

## MODALITÀ PROVA O MANUTENZIONE

La Trina è provvista della **modalità Prova**, che permette una facile installazione e manutenzione dell'impianto. Per entrare in questa posizione procedi come segue:

- 1) Inserisci la centrale Trina (con il radiocomando, o con la chiave se prevista)
- 2) All'accensione di **A1** e **A2** (entro 20") apri la Trina (cioè **apri il Tamper**).

In questa posizione si possono effettuare tutte le prove di **collaudo** e dei dispositivi avendo ad ogni "allarme" un **segnale acustico** dalla centrale. Con la centrale in questa modalità si possono effettuare anche tutti gli altri interventi di **manutenzione** senza avere allarmi di sabotaggio (H24).

### DESCRIZIONE SCHEMATICA E VELOCE PER LA CONFIGURAZIONE GENERALE DELLA TRINA

ALIMENTA LA TRINA MENTRE TIENI PIGIATO IL PULSANTE DEL TAMPER E ACCENDI LA TRINA CON IL RADIOCOMANDO; OPPURE DAI 1 IMPULSO — SUL MORSETTO KY

**A1** ACCENSIONE LED  
**A2** ACCENSIONE LED

LED Z1 SPENTO  
ATTENDE CHE I LED A1 E A2 SI SPENGONO  
PIGIA CONTEMPORANEAMENTE P1 E P2  
FINO AD OTTENERE I BEEP DESIDERATI

PIGIA CONTEMPORANEAMENTE E TIENI PIGIATI I 2 PULSANTI P1 E P2 FINO ALLA EMISSIONE DEI BEEP DESIDERATI: UN BEEP APPRENDE E PROGRAMMA LE 32 ZONE DEI RADIO. DUE BEEP APPRENDE O RESETTA GLI OTTO RADIOCOMANDI. TRE BEEP APPRENDE E PROGRAMMA LE SEI ZONE FILO

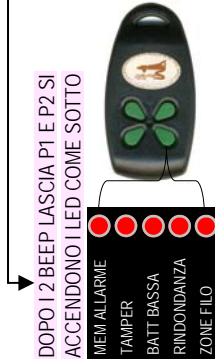

DOPO I 2 BEEP LASCIA P1 E P2 SI ACCENDONO I LED COME SOTTO

MEM ALLARME  
TAMPER  
BATT BASSA  
RINDON DANZA  
ZONE FILO

Pigia il Tasto T1 di ogni radiocomando da memorizzare, la Trina per ogni radiocomando appreso (massimo 8 radioc.) emette un Beep di conferma. Per resettare o cancellare tutti i radiocomandi, precedentemente memorizzati, (in questa posizione; cioè dopo i 2 Beep), pigia P2 la Trina emette 3 Beep vicini che confermano l'avvenuto reset o cancellazione

Al 1° Beep Lascia P1 e P2 si accende la zona 1, selezione con P1 la zona da programmare, e fai apprendere il sensore interessato (vedi istruzioni sensore radio), un Beep conferma l'avvenuto apprendimento, si accendono i led A1 e A2: indicano che la zona è su tutti i gruppi. Puoi assegnare la zona ad uno dei 4 gruppi: **unico gruppo** (gestite successivamente da radiocomando: Gruppo 1 tasto 2 = T2; Gruppo 2 tasto 4 = T4). oppure gruppo H24. Per assegnare la zona al gruppo, pigia ripetutamente P2 fino ad ottenere la combinazione dei led accesi/spenti (vedi la tabella 1), pigia P1 per confermare la scelta. Contestualmente si accende il led TAMPER, posizione per programmare i ritardi; Pigia P2 per selezionare un ritardo d'ingresso, ad ogni pressione si accendo/spengono i led di zona 1 - 2 - 3 (vedi tabella 2), pigia P1 per confermare. Contestualmente si accende il led BATT BASSA, posizione per programmare il CAMPANELLO; Pigia P2 per selezionare attivato/disattivato (vedi tabella 3), pigia P1 per confermare. Contestualmente si accende il led RINDON DANZA, posizione per programmare la supervisione; Pigia P2 per selezionare attivato/disattivato (vedi tabella 4), pigia P1 per confermare.

Le 6 zone filo (premessi che: hanno già appreso il tipo di collegamento: NC, NA., quando hai allimentato la centralina). Alla 3° serie di Beep Lascia P1 e P2 si accende la zona 1, seleziona con P2 la zona da programmare, Pigia P1 un Beep conferma l'avvenuto apprendimento, si accendono i led A1 e A2: indicano che la zona è su tutti i gruppi. Puoi assegnare la zona ad uno dei 4 gruppi: **unico gruppo** (gestite successivamente da radiocomando: Gruppo 1 tasto 2 = T2; Gruppo 2 tasto 4 = T4). oppure gruppo H24. Per assegnare la zona al gruppo, pigia ripetutamente P2 fino ad ottenere la combinazione dei led accesi/spenti (vedi la tabella 1), pigia P1 per confermare la scelta. Contestualmente si accende il led TAMPER, posizione per programmare i ritardi; Pigia P2 per selezionare un ritardo d'ingresso, ad ogni pressione si accendo/spengono i led di zona 1 - 2 - 3 (vedi tabella 2), pigia P1 per confermare. Contestualmente si accende il led BATT BASSA, posizione per programmare il CAMPANELLO; Pigia P2 per selezionare attivato/disattivato (vedi tabella 3), pigia P1 per confermare. Contestualmente si accende il led RINDON DANZA, posizione per programmare il tipo di collegamento NA. o NC.; Pigia P2 per selezionare attivato/disattivato (vedi tabella 4), pigia P1 per confermare. **Per uscire dai programmi pigia Tamper**

TABELLA UNO ASSEGNAZIONE DI UNA SINGOLA ZONA AD UN GRUPPO	
LED A 1	LED A 2
ACCESO	ACCESO
ACCESO	ACCESO
SPENTO	ACCESO
SPENTO	ACCESO
SPENTO	ACCESO
TABELLA DUE ASSEGNAZIONE RITARDO D'INGRESSO SINGOLA ZONA	
LED 1	LED 2
Ritardo 10"	Ritardo 20"
TABELLA TRE FUNZIONE CHIME	
LED A 1 acceso	LED A 1 spento
ATTIVATA	DISATTIVATA

TABELLA QUATTRO SUPERVISIONE	
LED A 1 acceso	LED A 1 spento
ATTIVATA	DISATTIVATA